

UPPAbaby®

mamaroo.

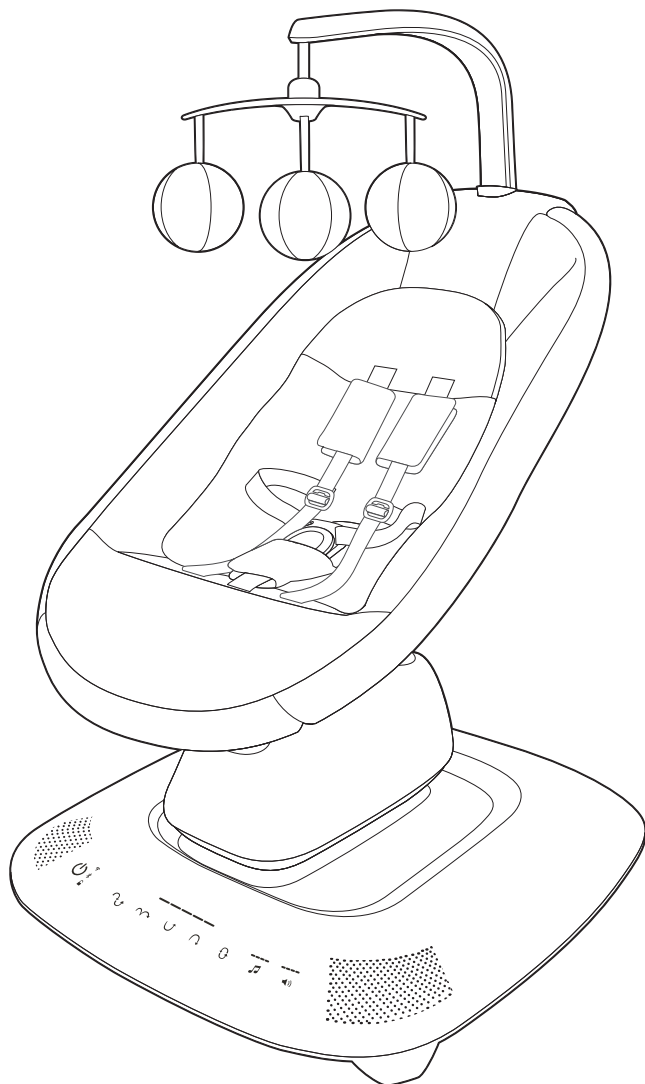

- EN** This appliance can be used by children aged from 8 years and above and persons with reduced physical, sensory or mental capabilities or lack of experience and knowledge if they have been given supervision or instruction covering use of the appliance in a safe way and understand the hazards involved. Children shall not play with the appliance. Cleaning and user maintenance shall not be made by children without supervision.
- This product shall only be used with the recommended transformer. Transformers used with the product are to be regularly examined for damage to the cord, plug, enclosure and other parts, and in the event of such damage, they shall not be used.
- ES** Este aparato puede ser utilizado por niños a partir de 8 años y por personas con capacidades físicas, sensoriales o mentales reducidas o con falta de experiencia y conocimientos, si han recibido supervisión o instrucciones que les permitan utilizar el aparato de forma segura y comprenden los peligros que conlleva. Los niños no deben jugar con el aparato. La limpieza y el mantenimiento del usuario no deben ser realizados por niños sin supervisión.
- Este producto debe ser utilizado únicamente con el transformador recomendado. Los transformadores utilizados con el producto deben ser inspeccionados regularmente en busca de daños en el cable, el enchufe, la carcasa y otras partes. En caso de daños, no deben ser utilizados.
- IT** Questo apparecchio può essere utilizzato da bambini di età pari o superiore a 8 anni e da persone con ridotte capacità fisiche, sensoriali o mentali o con mancanza di esperienza e conoscenza, a condizione che abbiano ricevuto supervisione o istruzioni che consentano di utilizzare l'apparecchio in modo sicuro e che comprendano i pericoli ad esso connessi. I bambini non devono giocare con l'apparecchio. La pulizia e la manutenzione da parte dell'utente non devono essere eseguite da bambini senza supervisione.
- Questo prodotto deve essere utilizzato esclusivamente con il trasformatore raccomandato. I trasformatori utilizzati con il prodotto devono essere regolarmente ispezionati per verificare la presenza di danni al cavo, alla spina, alla custodia e ad altre parti; in caso di danni, non devono essere utilizzati.
- DE** Dieses Produkt kann von Kindern ab 8 Jahren und Personen mit eingeschränkten körperlichen, sensorischen oder geistigen Fähigkeiten oder ohne ausreichende Erfahrung und Kenntnisse verwendet werden, wenn eine Aufsichtsperson anwesend ist oder eine Einweisung in die sichere Verwendung des Produkts gegeben wurde und die damit verbundenen Gefahren verstanden wurden. Kinder dürfen nicht mit dem Produkt spielen. Reinigung und Wartung dürfen ohne entsprechende Aufsicht nicht von Kindern durchgeführt werden.
- Dieses Produkt darf nur mit dem empfohlenen Transformator verwendet werden. Transformatoren, die mit dem Produkt verwendet werden, sind regelmäßig auf Schäden am Kabel, Stecker, Gehäuse und anderen Teilen zu überprüfen. Bei Schäden dürfen sie nicht mehr verwendet werden.

FR Cet appareil peut être utilisé par des enfants âgés de huit ans et plus, ainsi que par des gens ayant des capacités physiques, sensorielles ou mentales réduites, ou manquant d'expérience et de connaissances, à condition qu'ils soient supervisés ou qu'ils aient reçu des instructions leur permettant d'utiliser l'appareil de façon sécuritaire et de comprendre les dangers encourus. Les enfants ne doivent pas jouer avec l'appareil. Le nettoyage et l'entretien par l'utilisateur ne doivent pas être effectués par des enfants sans supervision.

- Ce produit ne doit être utilisé qu'avec le transformateur recommandé. Les transformateurs utilisés avec le produit doivent être régulièrement inspectés pour détecter d'éventuels dommages au câble, à la prise, au boîtier et aux autres pièces. En cas de dommage, ils ne doivent pas être utilisés.

NL Dit apparaat kan worden gebruikt door kinderen vanaf 8 jaar en personen met beperkte fysieke, zintuiglijke of mentale capaciteiten of een gebrek aan ervaring en kennis, als ze onder toezicht staan of instructie hebben gekregen over het veilige gebruik van het apparaat en als ze de gevaren begrijpen. Kinderen mogen niet met het apparaat spelen. Het product mag niet worden gereinigd en onderhouden door kinderen zonder toezicht.

- Dit product mag alleen worden gebruikt met de aanbevolen transformator. Transformatoren die met het product worden gebruikt, moeten regelmatig worden gecontroleerd op schade aan het snoer, de stekker, de behuizing en andere onderdelen. Bij schade mogen ze niet meer worden gebruikt.

PT Este aparelho pode ser usado por crianças a partir de 8 anos de idade e pessoas com capacidades físicas, sensoriais ou mentais reduzidas ou com falta de experiência e conhecimento, desde que tenham recebido supervisão ou instruções sobre o uso do aparelho de forma segura e entendam os perigos envolvidos. As crianças não devem brincar com o aparelho. Crianças não devem fazer limpeza e manutenção sem supervisão.

- Este produto deve ser utilizado apenas com o transformador recomendado. Os transformadores utilizados com o produto devem ser inspecionados regularmente em busca de danos no cabo, plugue, caixa e outras partes. Em caso de danos, não devem ser utilizados.

SE Denna produkt kan användas av barn från åtta år och uppåt och personer med nedsatt fysisk, sensorisk eller mental förmåga eller brist på erfarenhet och kunskap om de är under uppsikt eller har fått instruktioner om hur produkten ska användas på ett säkert sätt och förstår de risker som finns. Barn får inte leka med produkten. Rengöring och användarunderhåll får inte utföras av barn utan uppsikt.

- Denna produkt får endast användas med den rekommenderade transformatorn. Transformatorer som används med produkten ska regelbundet kontrolleras för skador på sladden, kontakten, höljet och andra delar. Vid skador får de inte användas.

PL To urządzenie może być używane przez dzieci w wieku od 8 lat oraz osoby o ograniczonej sprawności fizycznej, sensorycznej lub umysłowej, a także osoby nieposiadające odpowiedniego doświadczenia i wiedzy, jeśli znajdują się pod nadzorem lub zostały poinstruowane na temat bezpiecznego korzystania z urządzenia i rozumieją związane z tym zagrożenia. Dzieci nie mogą bawić się urządzeniem. Dzieciom nie wolno czyścić ani konserwować urządzenia bez nadzoru.

- Produkt ten należy używać tylko z zalecanym transformatorem. Transformatory używane z produktem powinny być regularnie sprawdzane pod kątem uszkodzeń kabla, wtyczki, obudowy i innych części. W przypadku uszkodzeń nie należy ich używać.

TR Bu cihaz, 8 yaş ve üzeri çocuklar ve fiziksel, duyuşsal veya zihinsel yetenekleri azalmış veya tecrübe ve bilgi eksikliği olan kişiler tarafından, bu kişilere cihazın güvenli bir şekilde kullanılmasına yönelik gözetim veya talimat sağlandığı ve kişilerin, cihazla ilgili tehlikeleri anladığı takdirde kullanılabilir. Çocuklar cihaz ile oynamamalıdır. Temizlik ve kullanıcı bakımı gözetim altında olmayan çocuklar tarafından yapılmamalıdır.

- Bu ürün yalnızca önerilen trafo ile kullanılmalıdır. Ürünle birlikte kullanılan trafolar, kablo, fiş, kutu ve diğer parçalar için düzenli olarak kontrol edilmelidir. Herhangi bir hasar durumunda kullanılmamalıdır.

RU Это устройство могут использовать дети в возрасте от 8 лет и старше, а также лица с ограниченными физическими, сенсорными или умственными способностями или без навыков и знаний, если они находятся под присмотром или получили инструкции по безопасному использованию устройства и понимают возможные опасности. Дети не должны играть с устройством. Чистку и техническое обслуживание не должны выполнять дети, оставленные без присмотра.

- Этот продукт должен использоваться только с рекомендованным трансформатором. Трансформаторы, используемые с продуктом, должны регулярно проверяться на повреждения кабеля, вилки, корпуса и других частей. В случае повреждений их нельзя использовать.

SL Napravo lahko uporabljajo otroci, starejši od 8 let, ter osebe z zmanjšanimi telesnimi, senzoričnimi ali duševnimi sposobnostmi oziroma z omejenimi izkušnjami in znanjem, če so pod nadzorom ali so prejeli ustrezna navodila za varno uporabo ter razumejo tveganja, povezana z delovanjem naprave. Otroci se z napravo ne smejo igrati. Čiščenje in vzdrževanje naprave ni dovoljeno otrokom brez nadzora.

- Izdelek se sme uporabljati izključno s priporočenim napajalnikom. Napajalnik, ki se uporablja z izdelkom, je treba redno pregledovati zaradi morebitnih poškodb na kablu, vtiču, ohišju ali drugih delih. V primeru kakršnih koli poškodb se napajalnika ne sme uporabljati.

HR Ovaj uređaj mogu koristiti djeca starija od 8 godina te osobe sa smanjenim fizičkim, senzoričkim ili mentalnim sposobnostima, kao i osobe s nedostatkom iskustva ili znanja, ako su pod nadzorom ili su primile odgovarajuće upute za sigurnu upotrebu i razumiju rizike povezane s korištenjem uređaja. Djeca se uređajem ne smiju igrati. Djeca ne smiju čistiti niti održavati uređaj bez nadzora.

- Ovaj proizvod smije se koristiti samo s preporučenim transformatorom. Transformatori koji se koriste s proizvodom moraju se redovito pregledavati zbog oštećenja kabela, utičnice, kućišta i drugih dijelova, a u slučaju oštećenja, ne smiju se koristiti.

HU Ezt a készüléket 8 éves és idősebb gyermekek, valamint csökkent fizikai, érzékszervi vagy szellemi képességekkel rendelkező, illetve gyakorlattal és ismeretekkel nem rendelkező személyek is használhatják, amennyiben felügyelet alatt állnak, illetve a készülék biztonságos használatára vonatkozó utasításokat kaptak, és megértették az azzal járó veszélyeket. Gyerekek nem játszhatnak a készülékkel. A tisztítást és a felhasználói karbantartást nem végezhetik gyermekek felügyelet nélkül.

- Ez a készülék csak az ajánlott transzformátorral használható. A készülékkel használt transzformátorokat rendszeresen ellenőrizni kell a kábel, a dugó, a ház és egyéb alkatrészek sérülései szempontjából, és sérülés esetén nem szabad használni őket.

SR Ovaj uređaj mogu koristiti deca uzrasta od 8 godina i starija i osobe sa smanjenim fizičkim, senzornim ili mentalnim sposobnostima ili nedostatom iskustva i znanja ako su pod nadzorom ili su dobili uputstva u vezi sa upotrebom uređaja na bezbedan način i razumeju opasnosti koje su uključene. Deca se ne smeju igrati uređajem. Čišćenje i korisničko održavanje ne smeju vršiti deca bez nadzora.

- Ovaj proizvod sme se koristiti samo sa preporučenim transformatorom. Transformatori koji se koriste sa proizvodom treba da se redovno proveravaju zbog oštećenja kabla, utičnice, kućišta i drugih delova, a u slučaju oštećenja ne smeju se koristiti.

HE במכשיר זה יכולים להשתמש ילדים מגיל 8 ומעלה ואנשים עם יכולות פיזיות, חושיות או מנטליות מופחתות או עם חוסר מיומנות וידע אם ניתנו להם פיקוח או הדרכה על השימוש במכשיר בצורה בטוחה והם מבינים את הסכנות הכרוכות בכך. אין להרשות לילדים לשחק עם המכשיר. ניקוי וביצוע פעולות תחזוקת המכשיר לא יבוצעו על ידי ילדים ללא השגחה.

- מוצר זה יש להשתמש בו רק עם הממיר המומלץ. הממירים שמשמשים במוצר צריכים להיבדק באופן קבוע לנזק בבבל, שקע, מארז וחלקים אחרים, ובמקרה של נזק, יש להפסיק להשתמש בהם.

AU This appliance is not intended for use by persons (including children) with reduced physical, sensory or mental capabilities, or lack of experience and knowledge, unless they have been given supervision or instruction concerning use of the appliance by a person responsible for their safety.

- Children should be supervised to ensure that they do not play with the appliance.
- This product shall only be used with the recommended transformer. Transformers used with the product are to be regularly examined for damage to the cord, plug, enclosure and other parts, and in the event of such damage, they shall not be used.

AR هذا الجهاز غير مخصص للاستخدام من قبل الأشخاص (بما في ذلك الأطفال) الذين لديهم قدرات جسدية أو حسية أو عقلية محدودة، أو يفتقرون إلى الخبرة والمعرفة، ما لم يتم إشرافهم أو إعطاؤهم التعليمات المتعلقة باستخدام الجهاز من قبل شخص مسؤول عن سلامتهم.

- يجب استخدام هذا المنتج فقط مع المحول الموصى به. يجب فحص المحولات المستخدمة مع المنتج بانتظام للكشف عن أي أضرار في السلك، القابس، العلبة والأجزاء الأخرى، وفي حالة وجود أي أضرار، يجب عدم استخدامها.
- يجب الإشراف على الأطفال لضمان عدم لعبهم بالجهاز.

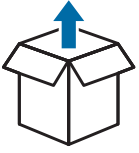

—  2



—  10

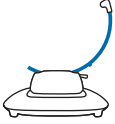

—  3



—  11

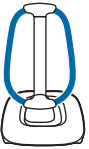

—  5



—  13

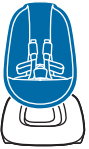

—  6



—  16



—  8



—  29



—  9



—  32

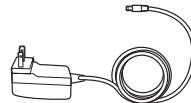
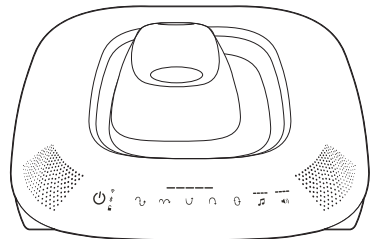
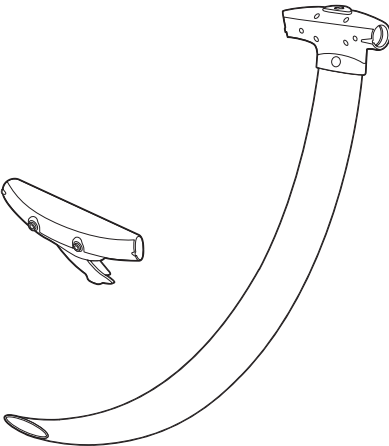
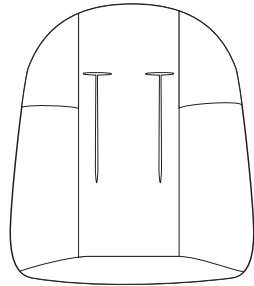
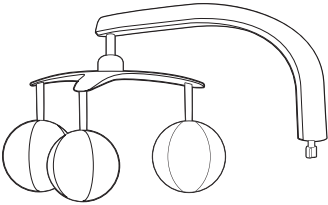
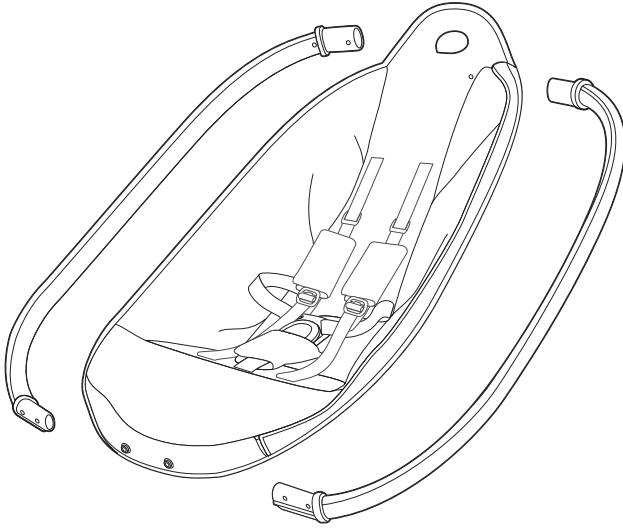
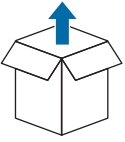

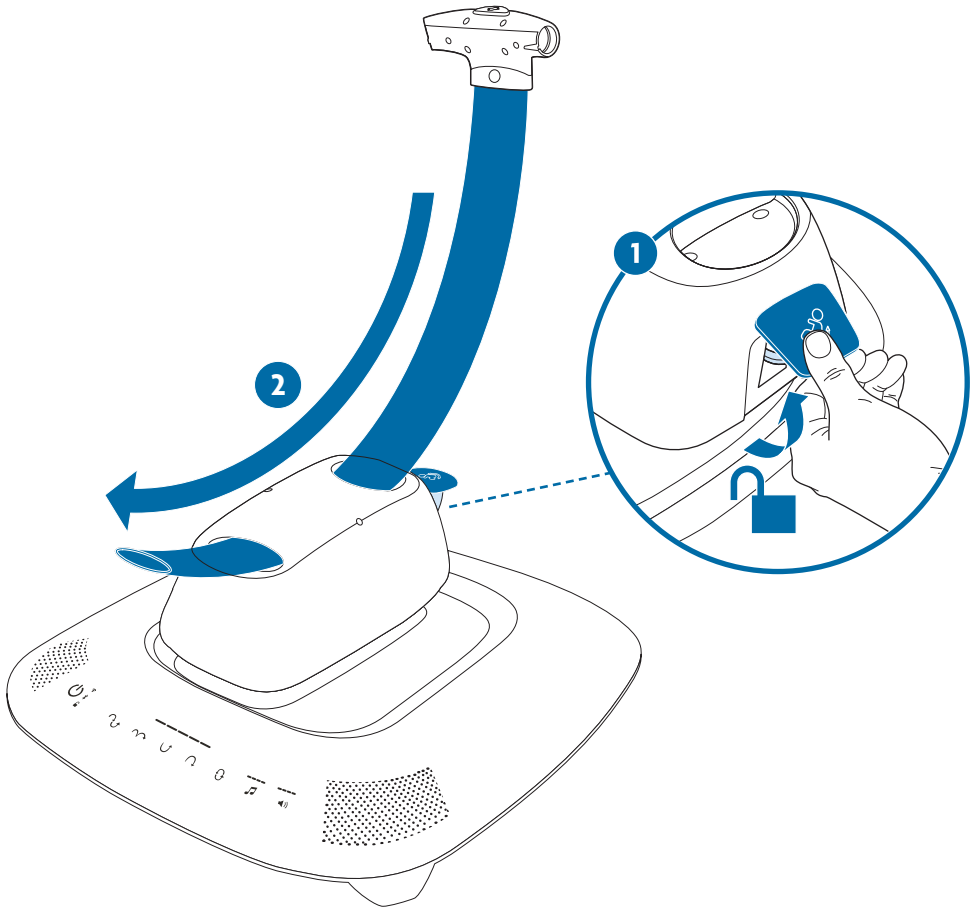

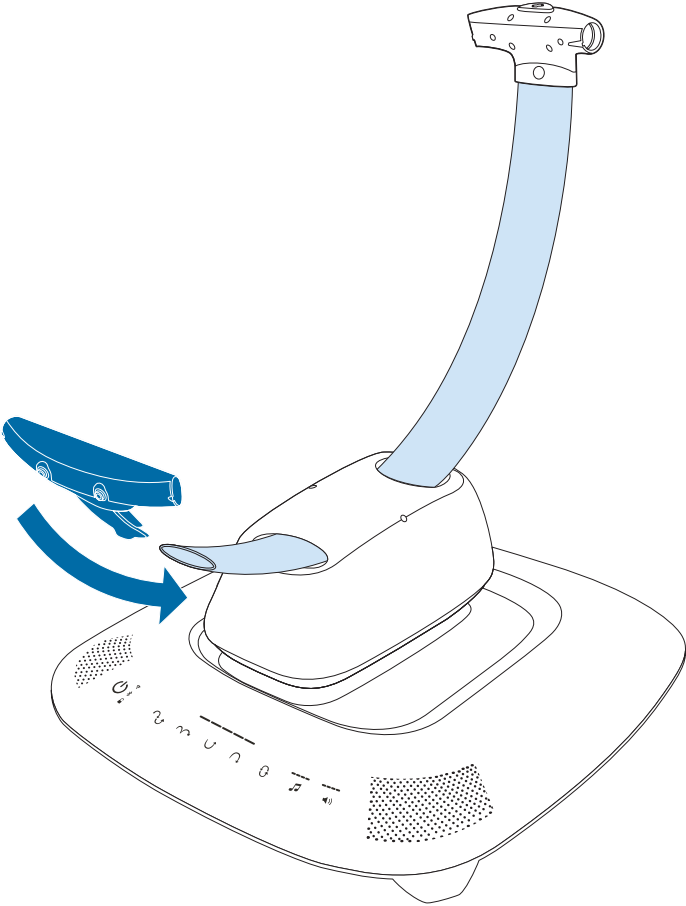
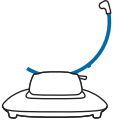

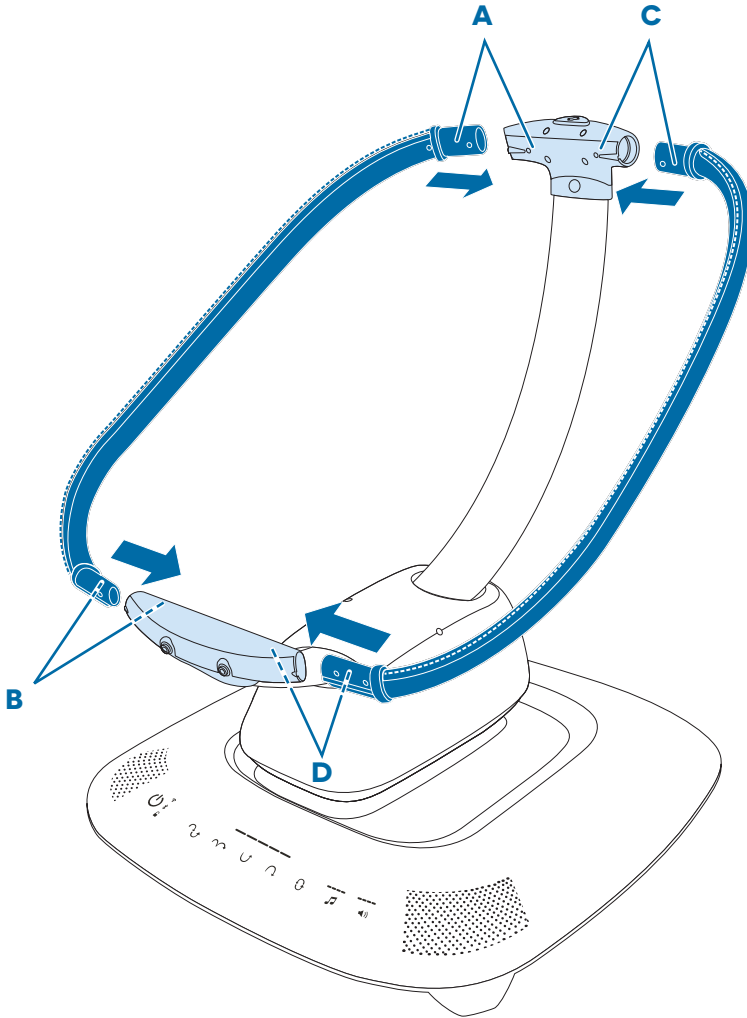
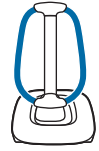

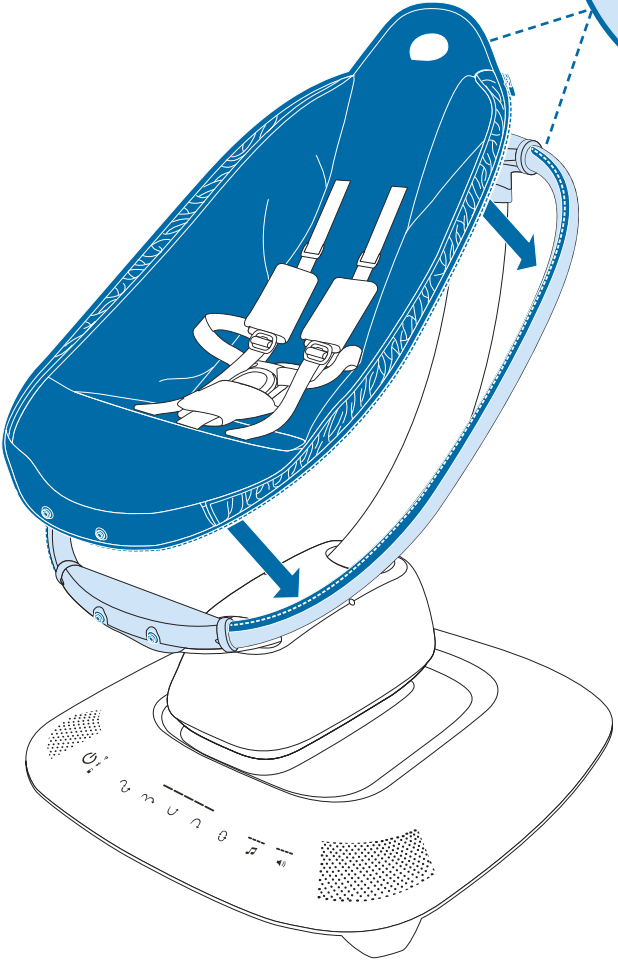
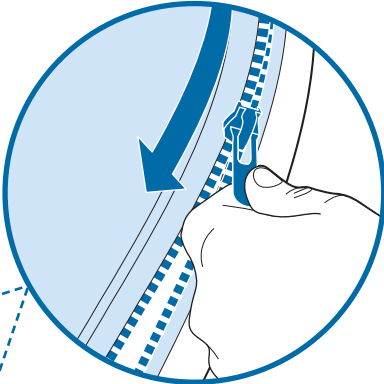
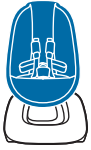

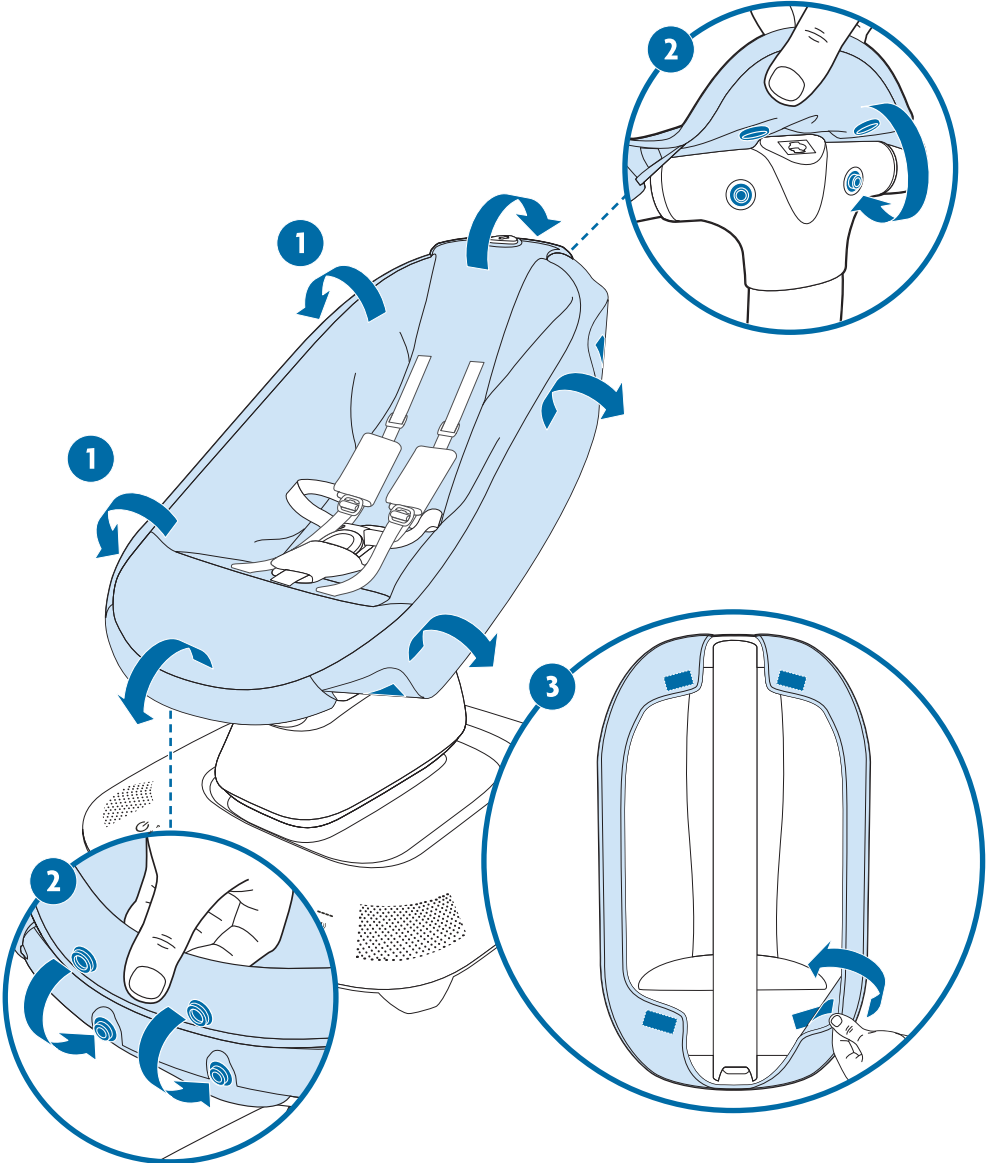
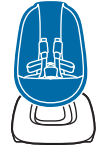

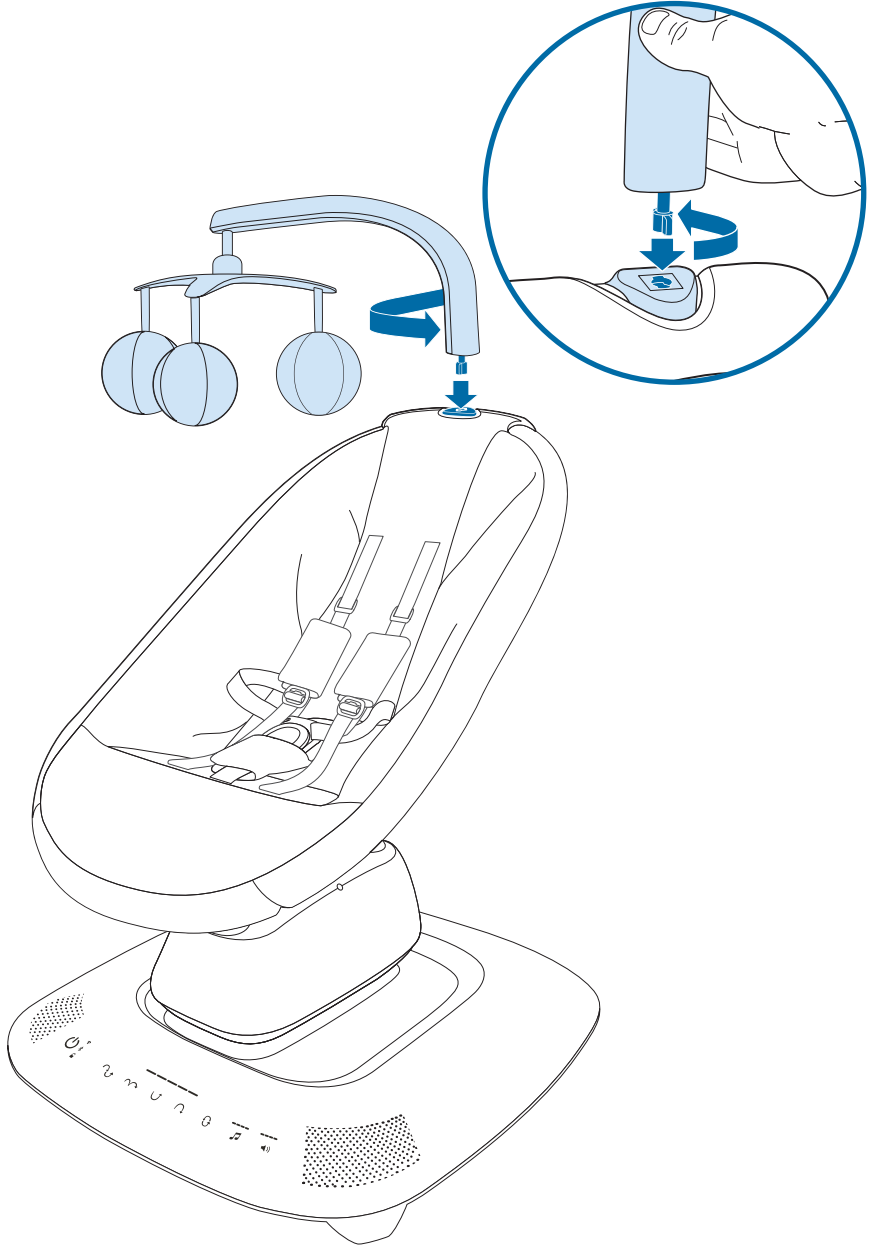

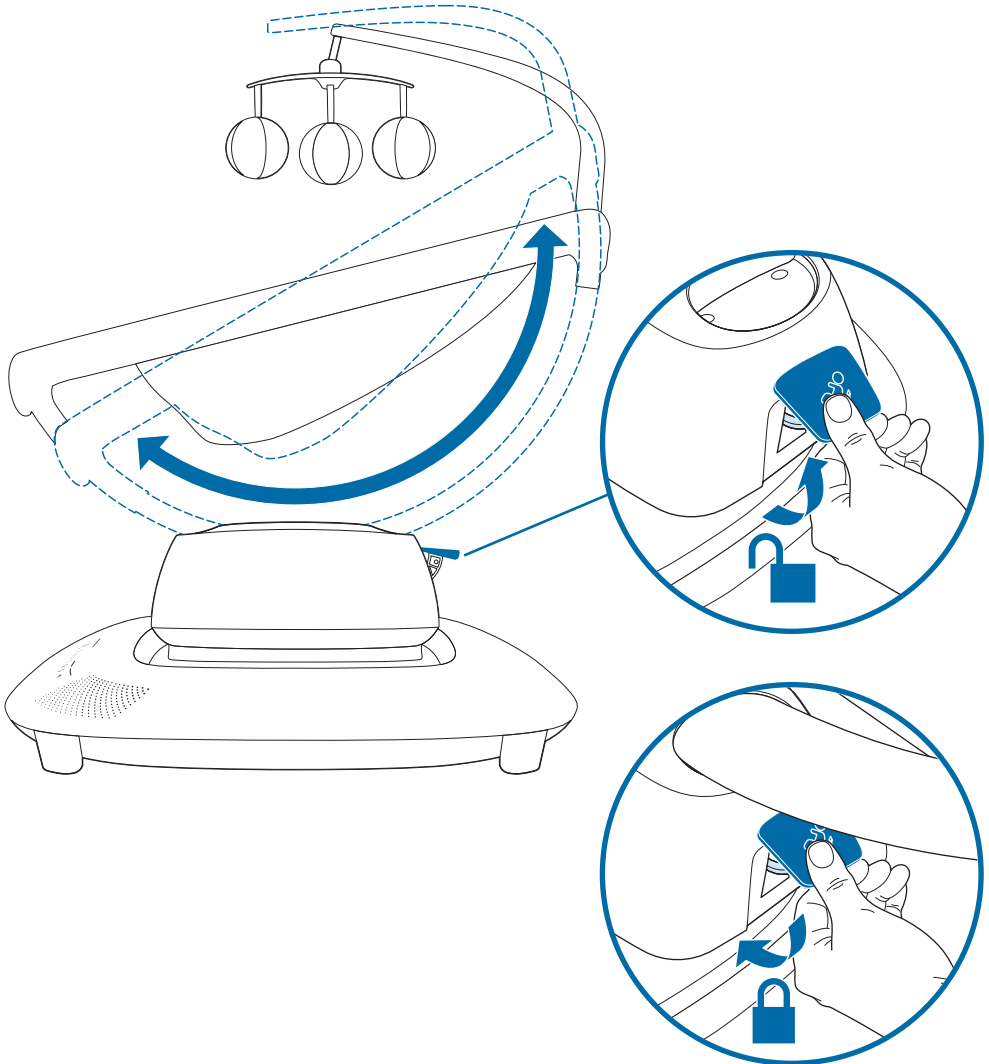

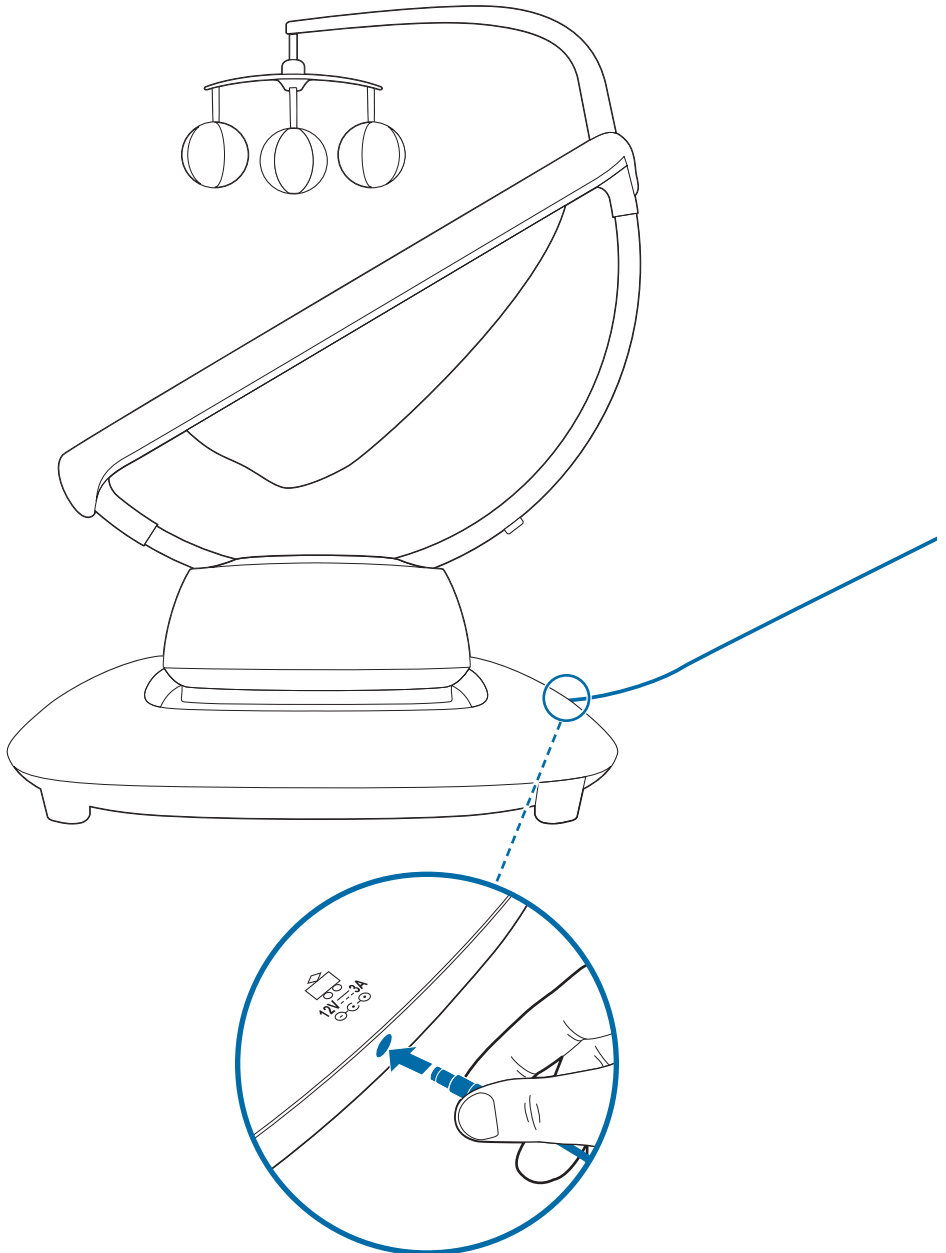

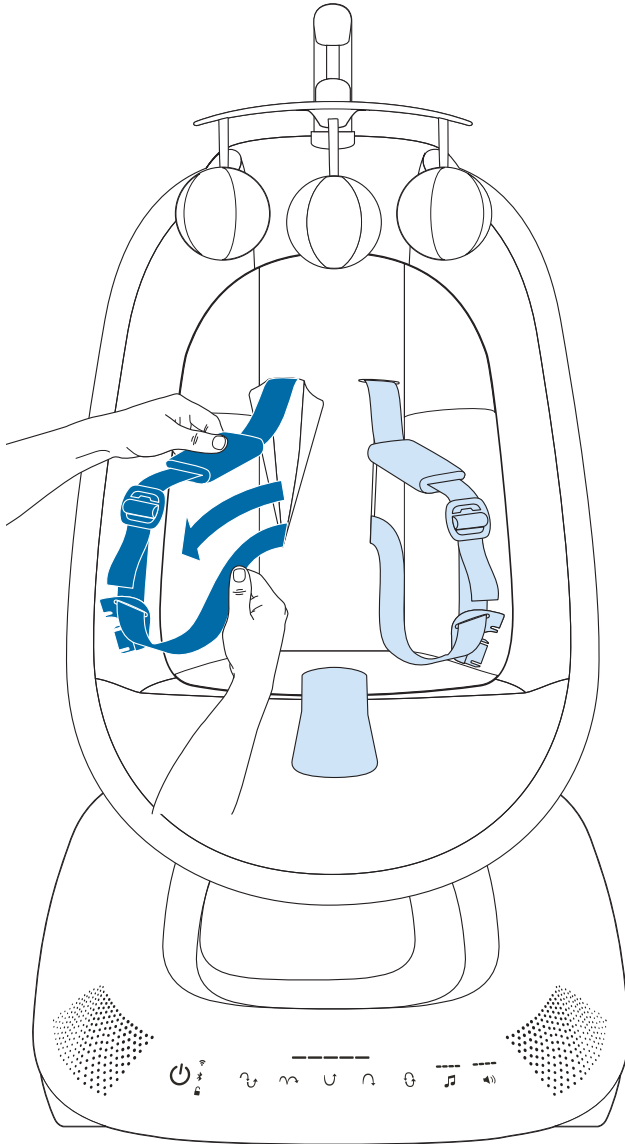

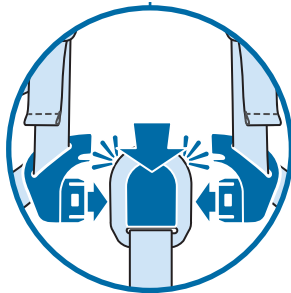
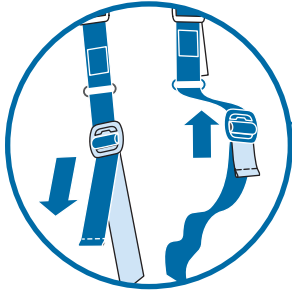
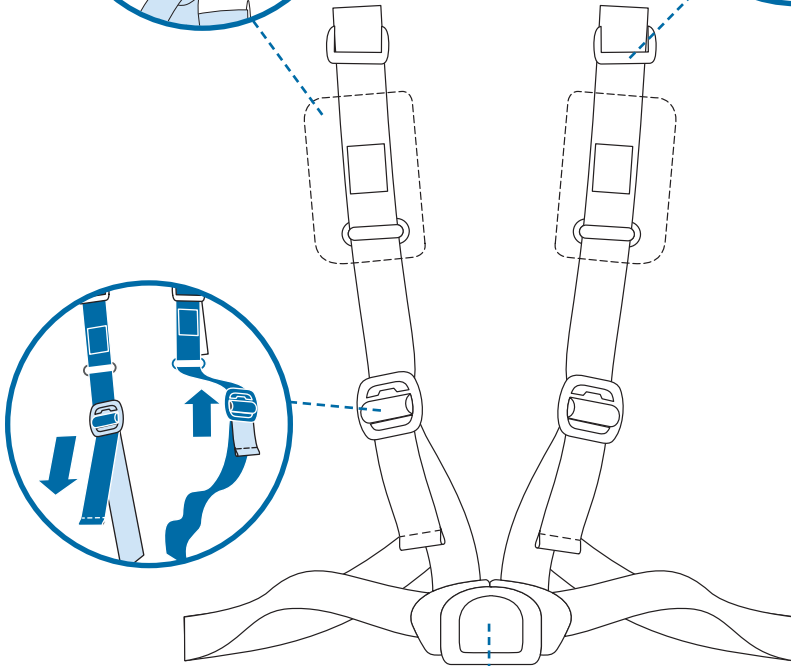
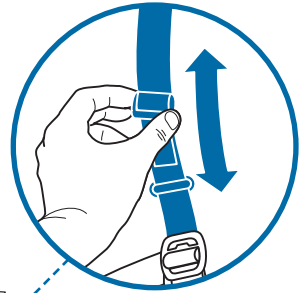
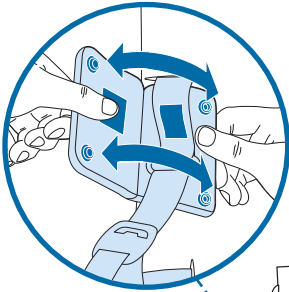

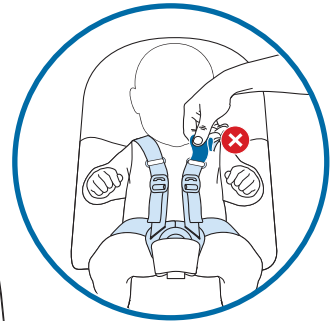
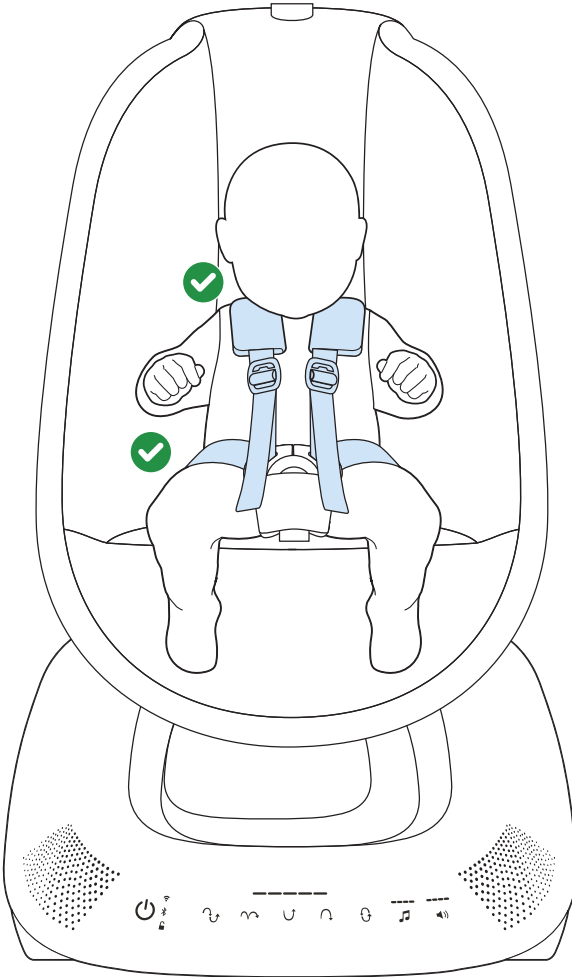



- EN** Always use the restraint system. Adjust to fit snugly.
- ES** Utilice siempre el sistema de sujeción. Ajuste perfectamente.
- FR** Toujours utiliser le système de maintien. Bien l'ajuster pour maintenir l'enfant.
- IT** Utilizza sempre il sistema di ritenuta. Regola in modo che si adatti perfettamente.
- DE** Verwenden Sie immer das Rückhaltesystem. Es sollte eng anliegen.
- NL** Gebruik altijd het kinderbeveiligingssysteem. Stel af zodat het goed past.
- PT** Use sempre o sistema de retenção. Ajuste para prender confortavelmente.
- SE** Använd alltid fasthållningssystemet. Justera så att det sitter ordentligt.
- PL** Zawsze przypinać dziecko pasami bezpieczeństwa. Dopasować je tak, aby ściśle przylegały.
- TR** Her zaman emniyet sistemini kullanın. Tam oturacak şekilde ayarlayın.
- RU** Всегда используйте систему фиксации. Отрегулируйте, чтобы обеспечить плотную посадку.
- SL** Vedno uporabljajte zadrževalni sistem. Prilagodite, da se tesno prilega.
- HR** Uvijek upotrebljavajte sustav sigurnosnog pojasa. Prilagodite tako da čvrsto pristaje.
- HU** Mindig használja a biztonsági rendszert. Állítsa be úgy, hogy szorosan illeszkedjen.
- SR** Uvek koristite sistem za vezivanje. Podesite tako da se čvrsto uklpo.
- AR** استخدم دائمًا نظام الكبح. قم بتعديله ليتناسب بشكل مريح.
- HE** יש להשתמש תמיד במערכת הבלמים. יש להתאים בצורה הדוקה ונוחה.

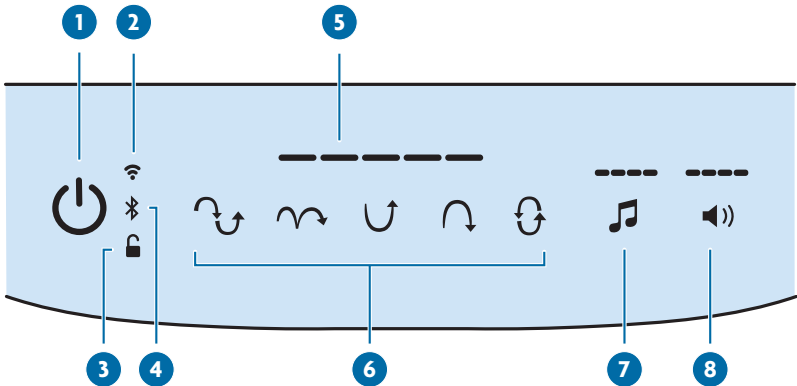

EN

- 1 Power On/Off
- 2 Wifi Indicator
- 3 Control Panel Lock Indicator
- 4 Bluetooth Indicator
- 5 Speed Indicator
- 6 Motion Controls
- 7 Sound Control
- 8 Volume Control

IT

- 1 Accensione/spengimento
- 2 Indicatore Wi-Fi
- 3 Indicatore di blocco del pannello di controllo
- 4 Indicatore Bluetooth
- 5 Indicatore di velocità
- 6 Controlli di movimento
- 7 Controllo acustico
- 8 Controllo del volume

FR

- 1 Alimentation
- 2 Indicateur Wi-Fi
- 3 Indicateur De Verrouillage Du Panneau De Commande
- 4 Indicateur Bluetooth
- 5 Indicateur De Vitesse
- 6 Commandes De Mouvement
- 7 Contrôle Du Son
- 8 Contrôle Du Volume

DE

- 1 Ein-/Aus-Schalter
- 2 WLAN-Anzeige
- 3 Anzeige für die Sperrung des Bedienfelds
- 4 Bluetooth-Anzeige
- 5 Geschwindigkeitsanzeige
- 6 Bewegungssteuerung
- 7 Klangregler
- 8 Lautstärkeregler

ES

- 1 Encendido
- 2 Indicador de Wifi
- 3 Indicador de bloqueo del panel de control
- 4 Indicador de Bluetooth
- 5 Indicador de velocidad
- 6 Controles de movimiento
- 7 Control de sonido
- 8 Control de volumen

NL

- 1 Aan/uit
- 2 Wifi-indicator
- 3 Bedieningspaneel vergrendelingsindicator
- 4 Bluetooth-indicator
- 5 Snelheidsindicator
- 6 Bewegingsregeling
- 7 Geluidsregeling
- 8 Volumeregeling



PT

- 1 Liga/desliga
- 2 Indikator de Wi-Fi
- 3 Indikator de bloqueio do painel de controle
- 4 Indikator de Bluetooth
- 5 Indikator de velocidade
- 6 Controles de movimento
- 7 Controle de som
- 8 Controle de volume

TR

- 1 Güç Açık/Kapalı
- 2 Wifi Göstergesi
- 3 Kontrol Paneli Kilit Göstergesi
- 4 Bluetooth Göstergesi
- 5 Hız Göstergesi
- 6 Hareket Kontrolleri
- 7 Ses Kontrolü
- 8 Ses Düzeyi Kontrolü

HR

- 1 Uključivanje/isključivanje
- 2 Indikator Wi-Fi mreže
- 3 Indikator zaključavanja upravljačke ploče
- 4 Indikator Bluetootha
- 5 Indikator brzine
- 6 Kontrole pokreta
- 7 Kontrola zvuka
- 8 Kontrola glasnoće

AR

- 1 تشغيل/إيقاف التشغيل
- 2 مؤشر الواي فاي
- 3 مؤشر قفل لوحة التحكم
- 4 مؤشر البلوتوث
- 5 مؤشر السرعة
- 6 أزرار التحكم في الحركة
- 7 زر التحكم في الصوت
- 8 زر التحكم في مستوى الصوت

SE

- 1 Ström på/av
- 2 Wifi-indikator
- 3 Indikator för låsning av kontrollpanelen
- 4 Bluetooth-indikator
- 5 Hastighetsindikator
- 6 Rörelsekontroller
- 7 Ljudkontroll
- 8 Volymkontroll

RU

- 1 Включение/выключение питания
- 2 Индикатор Wi-Fi
- 3 Индикатор блокировки панели управления
- 4 Индикатор Bluetooth
- 5 Индикатор скорости
- 6 Регуляторы движения
- 7 Регулятор звука
- 8 Регулятор громкости

HU

- 1 Be-/Kikapcsolás
- 2 WIFI-jelző
- 3 Vezérlőpanel zárjelzője
- 4 Bluetooth-jelző
- 5 Sebességjelző
- 6 Mozgásvezérlők
- 7 Hangvezérlés
- 8 Hangerőszabályzó

HE

- 1 הפעלה/כיבוי
- 2 מחוון Wifi
- 3 מחוון נעילת לוח הבקרה
- 4 Bluetooth מחוון
- 5 מחוון מהירות
- 6 בקרות תנועה
- 7 בקרת השמע
- 8 בקרת עוצמת הקול

PL

- 1 Włączanie/wyłączanie zasilania
- 2 Wskaźnik Wi-Fi
- 3 Wskaźnik blokady panelu sterowania
- 4 Wskaźnik Bluetooth
- 5 Wskaźnik prędkości
- 6 Sterowanie ruchem
- 7 Kontrola dźwięku
- 8 Kontrola głośności

SL

- 1 Vklop/izklop
- 2 Indikator za Wifi
- 3 Indikator zaklepanja nadzorne plošče
- 4 Indikator za Bluetooth
- 5 Indikator hitrosti
- 6 Upravljalni elementi gibanja
- 7 Upravljanje zvoka
- 8 Upravljanje glasnosti

SR

- 1 Uključivanje/isključivanje
- 2 Indikator Wi-Fi mreže
- 3 Indikator zaključavanja na kontrolnoj tabli
- 4 Bluetooth indikator
- 5 Indikator brzine
- 6 Kontrole kretanja
- 7 Kontrola zvuka
- 8 Kontrola jačine zvuka



POWER ON/OFF

BOUTON MARCHÉ & ARRÊT | BOTON DE ENCENDIDO & APAGADO
ACCENSIONE & SPEGNIMENTO | EIN-/AUS-SCHALTER | AAN/UIT
LIGA/DESLIGA | STRÖM PÅ/AV | WŁĄCZANIE/WYŁĄCZANIE
ZASILANIA GÜÇ AÇIK/KAPALI | ВКЛЮЧЕНИЕ/ВЫКЛЮЧЕНИЕ
ПИТАНИЯ | VKLOP/IZKLOP | UKLJUČIVANJE/ISKLJUČIVANJE
BE-/KIKAPCSOLÁS | הפעלה/כיבוי | تشغيل/إيقاف التشغيل

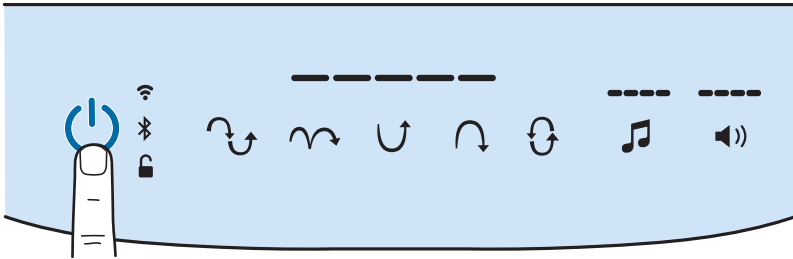



EN

After 90 seconds, screen will dim. Tap anywhere to wake screen.

IT

Dopo 90 secondi, lo schermo si oscura. Tocca un punto qualsiasi per riattivare lo schermo.

PT

Após 90 segundos, a tela escurecerá. Toque em qualquer lugar para ativar a tela.

TR

90 saniye sonra ekran karacaktır. Ekranı uyandırmak için herhangi bir yere dokunun.

HR

Nakon 90 sekundi zaslon će se zatamniti. Dodirnite bilo gdje za uključivanje zaslona.

AR

بعد ٩٠ ثانية، ستصبح الشاشة معتمة. اضغط في أي مكان لتنشيط الشاشة.

FR

Au bout de 90 secondes, l'écran s'obscurcit. Tapez n'importe où pour réveiller l'écran.

DE

Der Bildschirm wird nach 90 Sekunden abgedunkelt. Zum Aktivieren auf den Bildschirm tippen.

SE

Efter 90 sekunder minskar skärmens ljusstyrka. Tryck var som helst för att aktivera skärmen.

RU

Через 90 секунд экран потускнеет. Нажмите в любом месте, чтобы разбудить экран.

HU

90 másodperc elteltével a képernyő elsötétül. A képernyő felébresztéséhez koppintson rá.

HE

לאחר 90 שניות, המסך יתעמעם. הקישו בכל מקום כדי להעיר את המסך.

ES

Después de 90 segundos, la pantalla se oscurecerá. Toque en cualquier lugar para encender la pantalla.

NL

Na 90 seconden wordt het scherm gedimd. Tik ergens om het scherm te activeren.

PL

Po 90 sekundach ekran zostanie przyciemniony. Dotknąć dowolnego miejsca, aby wybudzić ekran.

SL

Po 90 sekundah se zaslon zatemni. Tapnite kjer koli, da prebudite zaslon.

SR

Nakon 90 sekundi, ekran će se zatamniti. Dodirnite bilo gde da biste aktivirali ekran.



MOTION AND SPEED (0-5)

MOUVEMENT ET VITESSE (0 À 5) | MOVIMIENTO Y VELOCIDAD (0-5)

MOVIMENTO E VELOCITÀ (0-5)

BEWEGUNG UND GESCHWINDIGKEIT (0-5)

BEWEGING EN SNELHEID (0-5) | MOVIMENTO E VELOCIDADE (0-5)

RÖRELSE OCH HASTIGHET (0-5) | RUCH/PRĘDKOŚĆ (0-5)

HAREKET VE HIZ (0-5) | ДВИЖЕНИЕ И СКОРОСТЬ (0-5)

GIBANJE IN HITROST (0-5) | KRETANJE/BRZINA (0 - 5)

MOZGÁS ÉS SEBESSÉG (0-5) | (0-5) תנועה ומהירות | (0-5) الحركة والسرعة

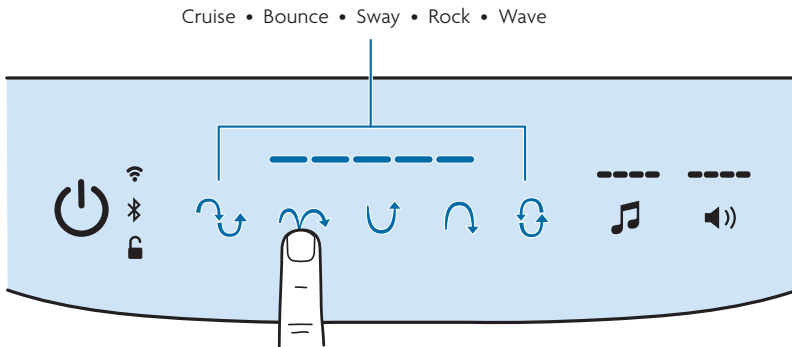



EN

Tap any motion icon once to start. Tap again to increase speed.

IT

Per iniziare, tocca una volta un'icona di movimento qualsiasi. Tocca di nuovo per aumentare la velocità.

PT

Toque uma vez em qualquer ícone de movimento para começar. Toque novamente para aumentar a velocidade.

TR

Başlamak için herhangi bir hareket simgesine bir kez dokununuz. Hızı artırmak için tekrar dokununuz.

HR

Jednom dodirnite bilo koju ikonu kretanja za početak. Dodirnite ponovno za povećanje brzine.

AR

اضغط على أي رمز حركة مرة واحدة للبدء. اضغط مرة أخرى لزيادة السرعة.

FR

Touchez une fois l'une des icônes de mouvement pour démarrer. Touchez à nouveau pour augmenter la vitesse.

DE

Tippen Sie zum Starten auf ein beliebiges Bewegungssymbol. Tippen Sie zur Erhöhung der Geschwindigkeit noch einmal auf den Bildschirm.

SE

Tryck en gång på valfri rörelseikon för att starta. Tryck igen för att öka hastigheten.

RU

Нажмите на любой значок движения один раз, чтобы начать. Нажмите еще раз, чтобы увеличить скорость.

HU

Az indításhoz koppintson valamelyik mozgás ikonra egyszer. A sebesség növeléséhez koppintson ismét.

HE

הקישו פעם אחת על סמל תנועה כלשהו כדי להתחיל. הקישו שוב כדי להגביר את המהירות.

ES

Toque cualquier icono de movimiento una vez para comenzar. Vuelva a tocar para aumentar la velocidad.

NL

Tik eenmaal op een bewegingspictogram om te starten. Tik nogmaals om de snelheid te verhogen.

PL

Aby uruchomić, należy dotknąć dowolną ikonę ruchu raz. Aby zwiększyć prędkość, należy dotknąć ponownie.

SL

Enkrat tapnite poljubno ikono gibanja, da začnete. Ponovno tapnite, da povečate hitrost.

SR

Dodirnite bilo koju ikonu kretanja jednom za početak. Dodirnite ponovo da biste povećali brzinu.



BUILT-IN SOUNDS (4)

SONS INTÉGRÉS (4) | SONIDOS INCORPORADOS (4)

SUONI INTEGRATI (4) | INTEGRIERTER TON (4)

INGEBOUWDE GELUIDEN (4) | SONS INTEGRADOS (4)

INBYGGDA LJUD (4) | WBUDOWANE DŹWIĘKI (4)

YERLEŞİK SESLER (4) | ВСТРОЕННЫЕ ЗВУКИ (4)

VGRAJENI ZVOKI (4) | UGRAĐENI ZVUKOVI (4)

BEÉPÍTETT HANGOK (4) | (4) צלילים מובנים | (4) الأصوات المدمجة

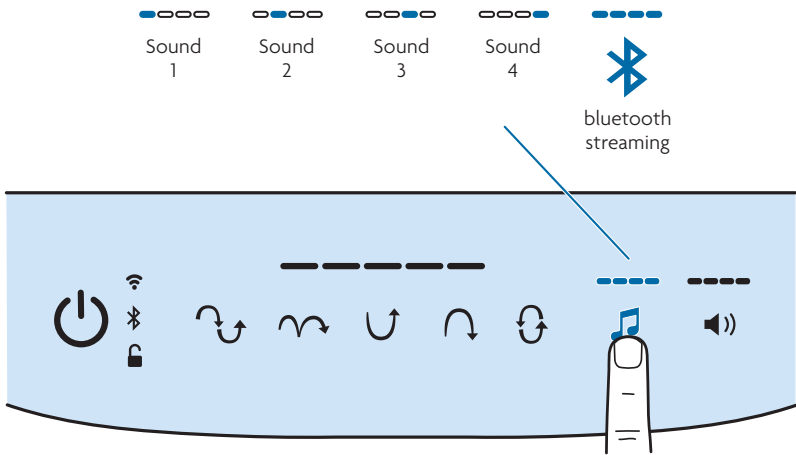



EN PAIR BLUETOOTH FOR MUSIC STREAMING

Push the sound control 5 times total so that all 4 LED lights are illuminated. On your smart device, navigate to bluetooth settings and pair to Mamaroo®.

FR JUMELAGE BLUETOOTH POUR LA LECTURE DE MUSIQUE EN CONTINU

Appuyez sur le contrôle du son cinq fois pour que les quatre DEL s'allument. Sur votre appareil intelligent, accédez aux paramètres Bluetooth et jumelez-le à Mamaroo®.

ES EMPAREJAMIENTO DE BLUETOOTH PARA REPRODUCIR MÚSICA

Presione el control de sonido cinco veces en total para que se enciendan las cuatro luces LED. En su dispositivo inteligente, vaya a la configuración de Bluetooth y empareje con Mamaroo®.

IT ASSOCIA IL BLUETOOTH PER LO STREAMING MUSICALE

Premi il controllo del suono 5 volte in totale in modo che tutte e 4 le luci LED si accendano. Sul tuo dispositivo smart, vai alle impostazioni Bluetooth e associalo a Mamaroo®.

DE BLUETOOTH FÜR MUSIK-STREAMING AKTIVIEREN

Drücken Sie den Klangregler insgesamt 5 Mal, bis alle 4 LED aufleuchten. Rufen Sie auf Ihrem Smart-Gerät die Bluetooth-Einstellungen auf und koppeln Sie es mit Mamaroo®.

NL KOPPEL BLUETOOTH VOOR HET STREAMEN VAN MUZIEK

Druk in totaal 5 keer op de geluidsregeling zodat alle 4 de led-lampjes branden. Navigeer op uw slimme apparaat naar Bluetooth-instellingen en koppel met Mamaroo®.

PT EMPARELHE O BLUETOOTH PARA STREAMING DE MÚSICA

Pressione o controle de som 5 vezes no total para que todas as 4 luzes LED se acendam. No seu dispositivo inteligente, navegue até as configurações de Bluetooth e pareie com o Mamaroo®.

SE PARKOPPLA MED BLUETOOTH FÖR MUSIKSTREAMING

Tryck på ljudkontrollen totalt fem gånger så att alla fyra LED-lampor tänds. Gå till Bluetooth-inställningar på din smarta enhet och parkoppla den med Mamaroo®.

PL SPAROWAĆ BLUETOOTH W CELU STRUMIENIOWEGO PRZESYŁANIA MUZYKI

Nacisnąć przycisk sterowania dźwiękiem łącznie 5 razy, aby zaświeciły się wszystkie 4 diody LED. Przejdź do ustawień Bluetooth na swoim urządzeniu inteligentnym i sparowaj je z Mamaroo®.



TR MÜZİK AKIŞI İÇİN BLUETOOTH'U EŞLEŞTİRME

Ses kontrolüne toplam 5 kez basıldığında 4 LED ışığının tümü yanar. Akıllı cihazınızda bluetooth ayarlarına gidin ve Mamaroo® ile eşleştirin.

RU СОПРЯЖЕНИЕ BLUETOOTH ДЛЯ ПОТОКОВОЙ ПЕРЕДАЧИ МУЗЫКИ

Нажмите кнопку управления звуком 5 раз, чтобы загорелись все 4 светодиода. На своем смарт-устройстве перейдите к настройкам Bluetooth и выполните сопряжение с Mamaroo®.

SL POVEŽITE BLUETOOTH ZA PREDVAJANJE GLASBE

5-krat pritisnite na upravljanje zvoka, tako da se vklopijo vse 4 LED luči. V pametni napravi odprite nastavitve Bluetooth in se povežite z napravo Mamaroo®.

HR UPARITE BLUETOOTH ZA STREAMANJE GLAZBE

Pritisnite kontrolu zvuka ukupno 5 puta tako da se uključe sva 4 LED svjetla. Na pametnom uređaju otvorite postavke Bluetootha i uparite uređaj s proizvodom Mamaroo®.

HU PÁROSÍTSA BLUETOOTH SZAL ZENE STREAMELÉSÉHEZ

Nyomja meg a hangvezérlőt összesen 5 alkalommal, hogy mind a 4 LED-lámpa kigyulladjon. Az okoseszközén navigáljon a Bluetooth-beállításokhoz, és párosítsa a Mamaroo®-val.

SR UPARITE BLUETOOTH ZA STRIMING MUZIKE

Pritisnite kontrolu zvuka 5 puta ukupno tako da sve 4 LED lampice budu osvetljene. Na pametnom uređaju idite na podešavanja Bluetooth-a i obavite uparivanje sa Mamaroo®.

AR یقئ س و مرلا ثبل ثوئ و لبل ا نارقا

LED حئ باصم عئ مرء ااضئ ىئ ح ائ ل ا مرء ا ئارم 5 ئ و صل ا ئ ف مرء حئ ل ا رز ى ل ع طغض ا Mamaroo®. ب هئ ا رقا ب مرء و ئوئ و لبل ا ئا ئا ء ا ى ل ا ل قئ ئ ا ، ى ك ذل ا ك زاه ء ى ل ع . ء ع ب ر ا ل

HE הקיזום תמרזהל Bluetooth ררבח

וטוו, סכלש סכחה רישכמב. וקלדיי ה-LED ה תורוו 4 לכש כך לכה חסב סימעפ 5 עמשה תרקב לע וצחל Mamaroo®-ל ורבחתהו Bluetooth תורדגהל



VOLUME

VOLUME | VOLUMEN | VOLUME | LAUTSTÄRKE | VOLUME

VOLUME | VOLYM | GŁOŚNOŚĆ | SES DÜZEYİ | ГРОМКОСТЬ

GLASNOST | GLASNOĆA | HANGERŐ | JAČINA ZVUKA

مستوى الصوت | עוצמת הקול

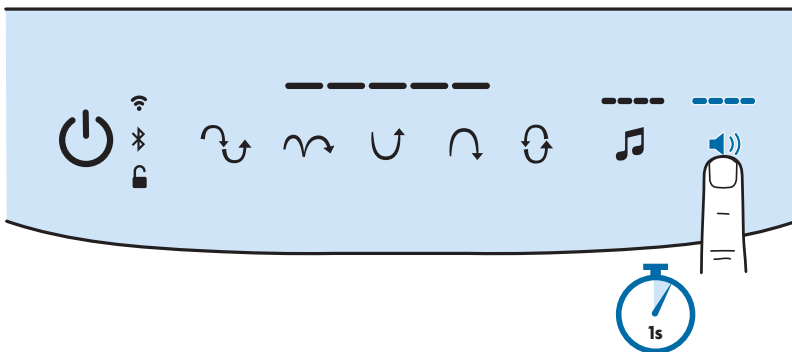
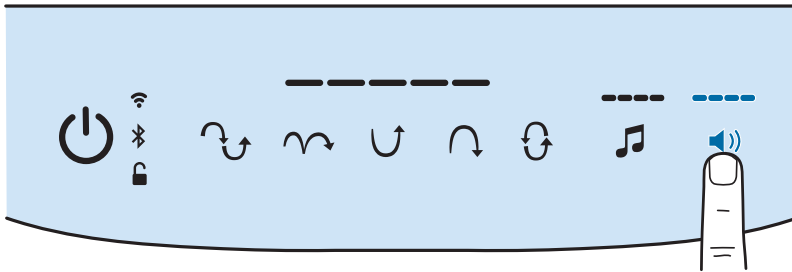



CONTROL PANEL LOCK / UNLOCK
VERROUILLAGE / DÉVERROUILLAGE DU PANNEAU DE COMMANDE
BLOQUEO / DESBLOQUEO DEL PANEL DE CONTROL
BLOCCO/SBLOCCO DEL PANNELLO DI CONTROLLO
BEDIENFELD SPERREN / ENTSPERREN
BEDIENINGSPANEEL VERGRENDELEN/ONTGRENDELEN
BLOQUEIO/DESBLOQUEIO DO PAINEL DE CONTROLE
LÅSNING/UPPLÅSNING AV KONTROLLPANELEN
BLOKADA/ODBLOKOWANIE PANELU STEROWANIA
KONTROL PANELİNİ KİLİTLEME/KİLİDİNİ AÇMA
БЛОКИРОВКА/РАЗБЛОКИРОВКА ПАНЕЛИ УПРАВЛЕНИЯ
ZAKLEPANJE/ODKLEPANJE NADZORNE PLOŠČE
ZAKLJUČAVANJE/OTKLJUČAVANJE UPRAVLJAČKE PLOŠČE
VEZÉRLŐPANEL LEZÁRÁSA / FELOLDÁSA
ZAKLJUČAVANJE/OTKLJUČAVANJE KONTROLNE TABLE
قفل / فتح لوحة التحكم | נעילה / ביטול נעילה של לוח הבקרה

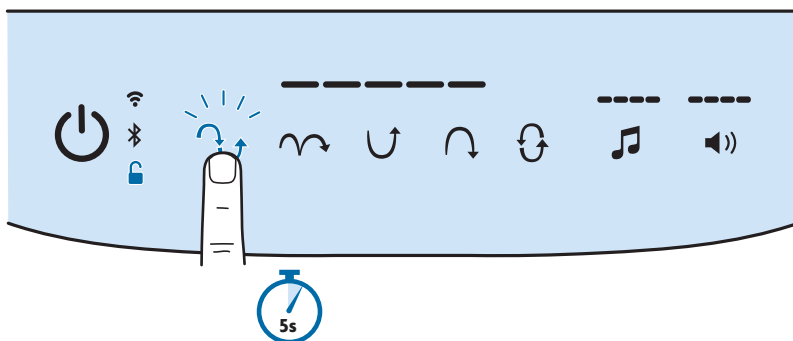

**EN**

Motion icon will flash when screen is locked.

FR

L'icône de mouvement clignote lorsque l'écran est verrouillé.

ES

El icono de movimiento parpadeará cuando la pantalla esté bloqueada.

IT

L'icona di movimento lampeggerà quando lo schermo è bloccato.

DE

Das Bewegungssymbol blinkt, wenn der Bildschirm gesperrt ist.

NL

Het bewegingspictogram knippert wanneer het scherm is vergrendeld.

PT

O ícone de movimento piscará quando a tela estiver bloqueada.

SE

Rörelseikonen blinkar när skärmen är låst.

PL

Ikona ruchu będzie migać po zablokowaniu ekranu.

TR

Ekran kilitlendiğinde hareket simgesi yanıp sönecektir.

RU

При заблокированном экране значок движения будет мигать.

SL

Ko je zaslon zaklenjen, ikona gibanja utripa.

HR

Ikona kretanja treperit će kad je zaslon zaključan.

HU

A mozgás ikon villogni fog, ha a képernyő zárolva van.

SR

Ikona kretanja će treperiti kada je ekran zaključan.

AR

سيومض رمز الحركة عند قفل الشاشة.

HE

סמל התנועה יבהב כאשר המסך נעול.



DISABLE/ENABLE BLUETOOTH & WIFI
DÉSACTIVER/ACTIVER BLUETOOTH ET WI-FI
ACTIVAR/DESACTIVAR BLUETOOTH Y WIFI
ATTIVARE/DISATTIVARE BLUETOOTH E WIFI
BLUETOOTH UND WLAN DEAKTIVIEREN/AKTIVIEREN
BLUETOOTH EN WIFI UIT-/INSCHAKELEN
DESATIVAR/ATIVAR BLUETOOTH E WIFI
INAKTIVERA/AKTIVERA BLUETOOTH OCH WIFI
WYŁĄCZANIE/WŁĄCZANIE BLUETOOTH I WI-FI
BLUETOOTH VE WIFI'YI DEVRE DIŐI BIRAKMA/ETKİNLEŐTİRME
OTKЛЮЧЕНИЕ/ВКЛЮЧЕНИЕ BLUETOOTH И WI-FI
ONEMOGOČANJE/OMOGOČANJE BLUETOOTH IN WIFI
ONEMOGUĆI/OMOGUĆI BLUETOOTH I WIFI
BLUETOOTH ÉS WIFI LETILTÁSA/ENGEDÉLYEZÉSE
ONEMOGUĆITE/OMOGUĆITE BLUETOOTH I WIFI
تعطيل/تمكين البلوتوث والواي فاي | השבתה/הפעלה של WIFI ו-BLUETOOTH

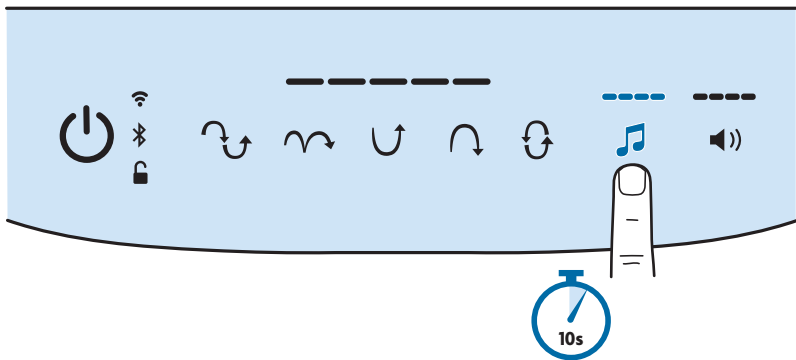



APP OVERVIEW

APERÇU DE L'APPLI | DESCRIPCIÓN GENERAL DE LA APPLICACIÓN
PANORAMICA DELL'APP | APP-ÜBERSICHT | OVERZICHT APP
VISÃO GERAL DO APLICATIVO | APP-ÖVERSIKT | PRZEGLĄD APLIKACJI
UYGULAMAYA GENEL BAKIŞ | ОБЗОР ПРИЛОЖЕНИЯ
PREGLED APLIKACIJE | ALKALMAZÁS ÁTTEKINTÉSE | PREGLED APLIKACIJE
סקירת האפליקציה | نظرة عامة على التطبيق



- EN** Download for access to MotionSync, Wi-Fi smart home integration, and to control product features such as motion, speed, and sound. Scan the QR code for setup instructions.
- FR** Téléchargez-la pour accéder à MotionSync, intégrer votre produit à votre maison intelligente par Wi-Fi et contrôler les fonctionnalités du produit, telles que le mouvement, la vitesse et le son. Numérisez le code QR pour voir les instructions de configuration.
- ES** Descárguela para acceder a MotionSync, la integración para hogares inteligentes Wi-Fi que permite controlar las funciones del producto, como el movimiento, la velocidad y el sonido. Escanee el código QR para obtener instrucciones de instalación.
- IT** Scaricala per accedere a MotionSync, all'integrazione Wi-Fi con la smart home e per controllare funzionalità del prodotto come movimento, velocità e suono. Scansiona il codice QR per ottenere le istruzioni di configurazione.

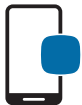

-
- DE** Laden Sie die App herunter, um auf MotionSync und die WLAN-Smart-Home-Integration zuzugreifen und Produktfunktionen wie Bewegungen, Geschwindigkeit und Klang zu steuern. Für eine Anleitung zum Einrichten den QR-Code scannen.
- NL** Download de app voor toegang tot MotionSync, integratie voor slimme thuisapparaten via wifi en om productfuncties zoals beweging, snelheid en geluid te bedienen. Scan de QR-code voor installatie-instructies.
- PT** Faça o download para acessar o MotionSync, a integração Wi-Fi com casas inteligentes e controlar os recursos do produto, como movimento, velocidade e som. Escaneie o código QR para obter instruções de configuração.
- SE** Ladda ner för att få tillgång till MotionSync, wifi smart hem-integrering och för att styra produktfunktioner som rörelse, hastighet och ljud. Skanna QR-koden för installationsanvisningar.
- PL** Aby uzyskać dostęp do funkcji MotionSync, integracji inteligentnego domu z siecią Wi-Fi oraz sterowania funkcjami produktu, takimi jak ruch, prędkość i dźwięk, należy pobrać aplikację. Aby uzyskać instrukcje dotyczące konfiguracji, należy zeskanować kod QR.
- TR** MotionSync'e erişim, Wi-Fi akıllı ev entegrasyonu ve hareket, hız ve ses gibi ürün özelliklerinin kontrolü için indirin. Kurulum talimatları için QR kodunu tarayın.
- RU** Загрузите для доступа к MotionSync, интеграции через Wi-Fi с умным домом и управления такими функциями изделия, как движение, скорость и звук. Отсканируйте QR-код для получения инструкций по настройке.



SL Prenesite aplikacijo za dostop do MotionSync, integracije z Wi-Fi pametnim domom ter za upravljanje funkcij izdelka, kot so gibanje, hitrost in zvok. Za navodila za nastavitve skenirajte QR-kodo.

HR Preuzmite aplikaciju kako biste dobili pristup MotionSync funkciji, integraciji s Wi-Fi pametnim domom te mogućnosti upravljanja značajkama uređaja kao što su kretanje, brzina i zvuk. Skenirajte QR kod za upute za postavljanje.

HU Töltse le a MotionSync WIFI-s okosotthon-integráció eléréséhez, valamint a termékfunkciók, például a mozgás, a sebesség és a hang vezérléséhez. Olvassa be a QR-kódot a beállítási utasításokért.

SR Preuzmite za pristup MotionSync-u, Wi-Fi integraciji pametnog doma i za kontrolu funkcija proizvoda kao što su kretanje, brzina i zvuk. Skenirajte QR kôd za uputstva za podešavanje.

AR قم بالتنزيل للوصول إلى MotionSync، والتكامل مع المنزل الذكي عبر الواي فاي، والتحكم في ميزات المنتج مثل الحركة والسرعة والصوت. قم بمسح رمز الاستجابة السريعة (QR) للحصول على تعليمات الإعداد.

HE הורידו לקבלת גישה ל-MotionSync, שילוב הבית החכם עם Wi-Fi ולבקרה על תכונות המוצר כגון תנועה, מהירות ושמע. יש לסרוק את קוד ה-QR לקבלת הוראות התקנה.

!IMPORTANT

READ CAREFULLY AND KEEP FOR FUTURE REFERENCE

!WARNING

FAILURE TO FOLLOW THESE WARNINGS AND ASSEMBLY INSTRUCTIONS COULD RESULT IN SERIOUS INJURY OR DEATH.

Read all instructions before assembly and use of the device.

Check this product regularly before using it, and do not use it if any part is loose or missing or if there are any signs of damage.

DO NOT substitute parts. Contact the manufacturer if replacement parts or additional instructions are needed.

Adult assembly required.

DO NOT use this device if it is damaged or broken.

Keep small parts away from children.

In the event of damage or problems, discontinue use and contact Customer Experience.

DO NOT use accessories or replacement parts other than those approved by UPPAbaby.

Always use the restraint system. Adjust to fit snugly.

Infant Insert - For use up to approximately 4 months.

Discontinue use of this product when baby reaches a maximum of 25 lbs (11.3 kg) or when baby attempts to climb out (approximately 9 months), whichever comes first.

Never add a pillow, comforter or padding. Use only the seat provided by UPPAbaby.

If your baby cannot sit in a reclined or upright position or has special needs, check with your doctor about when to start using this product.

NEVER use this product as a car seat.

DO NOT use product near water. DO NOT use the base or power supply if either has been exposed to liquid.

DO NOT place this product near a blind, cord, strap or similar item that could become wrapped around an infant's neck. Strings can cause strangulation. DO NOT place items with a string around your child's neck, such as hood strings or pacifier cords while using product.

DO NOT suspend strings over the product or attach strings to toys. DO NOT hang toys from the toy bar other than those provided by UPPAbaby for use with this product.

Cords can cause strangulation. Keep power cords away from baby. Only use the power cord provided.

The appliance is only to be used with the power supply unit provided with the appliance.

DO NOT use product without the fabric seat cover.

Place infant on their back when using this product.

DO NOT put objects or accessories in an infant's sleep environment.



For indoor use only.

⚠️ WARNING FALL AND STRANGULATION HAZARDS

Infants have suffered head injuries falling from swings and have strangled in straps.

Always use the restraint system. Adjust to fit snugly.

Stop use of this product when baby reaches a maximum of 25 lbs (11.3 kg) or when baby attempts to climb out (approximately 9 months), whichever comes first.

NEVER lift or carry while baby is in this product.

Stay near and watch baby during use. DO NOT leave infant in this product unsupervised. Infant should be placed to sleep on a firm, flat surface.

DO NOT use this product for infant sleep. Always place this product on floor. Never use on any elevated surface.

⚠️ SUFFOCATION HAZARD

Young infants have limited head and neck control. If the seat is too upright, infant's head can drop forward and compress airways.

Always keep swing seat fully reclined until infant is at least 4 months old and can hold up head without help.

NEVER use on a bed, sofa, cushion, or other soft surface.

Infants have suffocated in gaps between an extra pad and side of swing, and on soft bedding.

NEVER add a pillow, comforter, or another mattress for padding.

!IMPORTANT

READ CAREFULLY AND KEEP FOR FUTURE REFERENCE

!WARNING

FAILURE TO FOLLOW THESE WARNINGS AND ASSEMBLY INSTRUCTIONS COULD RESULT IN SERIOUS INJURY OR DEATH.

Read all instructions before assembly and use of the device.

Check this product regularly before using it, and do not use it if any part is loose or missing or if there are any signs of damage.

DO NOT substitute parts. Contact the manufacturer if replacement parts or additional instructions are needed.

Adult assembly required.

DO NOT use this device if it is damaged or broken.

Keep small parts away from children.

In the event of damage or problems, discontinue use and contact Customer Experience.

DO NOT use accessories or replacement parts other than those approved by UPPAbaby.

Always use the restraint system. Adjust to fit snugly.

Infant Insert - For use up to approximately 4 months.

Never add a pillow, comforter or padding. Use only the seat provided by UPPAbaby.

If your baby cannot sit in a reclined or upright position or has special needs, check with your doctor about when to start using this product.

NEVER use this product as a car seat.

DO NOT use product near water. DO NOT use the base or power supply if either has been exposed to liquid.

DO NOT place product in any location where there are cords, such as window blind cords, drapes, phone cords, etc. Strings can cause strangulation. DO NOT place items with a string around your child's neck, such as hood strings or pacifier cords while using product.

DO NOT suspend strings over the product or attach strings to toys. DO NOT hang toys from the toy bar other than those provided by UPPAbaby for use with this product.

Cords can cause strangulation. Keep power cords away from baby. Only use the power cord provided.

The appliance is only to be used with the power supply unit provided with the appliance.

DO NOT use product without the fabric seat cover.



For indoor use only.

⚠ WARNING FALL AND STRANGULATION HAZARDS

Infants have suffered head injuries falling from swings and have strangled in straps.

Always use the restraint system. Adjust to fit snugly.

Stop using the product when the child starts trying to sit up or when the baby reaches a maximum of 11.3kg.

Do not move or lift this product with the baby inside it.

NEVER leave the child unattended.

Never let the child sleep in this product. This product does not replace a cot or a crib. Should the child fall asleep, then it should be placed in a suitable cot or crib.

Always place this product on floor. Never use this product on an elevated surface (e.g. a table).

Never use the toy bar to carry the product.

⚠ SUFFOCATION HAZARD

Young infants have limited head and neck control. If the seat is too upright, infant's head can drop forward and compress airways.

Always keep swing seat fully reclined until infant is at least 4 months old and can hold up head without help.

NEVER use on a bed, sofa, cushion, or other soft surface.

Infants have suffocated in gaps between an extra pad and side of swing, and on soft bedding.

NEVER add a pillow, comforter, or another mattress for padding.



RECYCLING

This product bears the selective sorting symbol for Waste electrical and electronic equipment (WEEE). This means that product must be handled pursuant to European directive 2012/19/EU in order to be recycled or dismantled to minimize its impact on the environment. User has the choice to give this product to a competent recycling organization or to the retailer when her or she buys a new electrical or electronic equipment.

⚠️ **IMPORTANTE**

LEA ESTE MANUAL CON CUIDADO Y CONSÉRVELO PARA FUTURAS CONSULTAS

⚠️ **ADVERTENCIA**

EL INCUMPLIMIENTO DE ESTAS ADVERTENCIAS E INSTRUCCIONES PODRÍA DAR COMO RESULTADO UNA LESIÓN GRAVE O LA MUERTE.

Lea todas las instrucciones antes de armar y usar el dispositivo.

Se requiere el montaje por un adulto.

NO UTILICE esta unidad si está dañada o rota. Mantenga las piezas pequeñas fuera del alcance de los niños.

En caso de daños o problemas, deje de usar la unidad y comuníquese con el Servicio al Cliente.

NO USE accesorios o piezas de reemplazo que no sean los aprobados por UPPAbaby.

Utilice siempre el sistema de sujeción. Ajuste perfectamente.

Adaptador para bebé - Para uso hasta aproximadamente 4 meses.

Jamás coloque una almohada, un edredón o acolchado. Use solo el asiento provisto por UPPAbaby.

Si el bebé no puede sentarse en una posición reclinada o erguida o tiene necesidades especiales, consulte con su médico sobre cuándo comenzar a usar este producto.

NUNCA use este producto como autoasiento.

NO USE el producto cerca del agua. No use la base o la fuente de alimentación si alguna de ellas ha estado expuesta a líquidos.

NO COLOQUE el producto en ningún lugar donde haya cuerdas o cordones, tales como los de persianas, cortinas, cables de teléfonos, etc. Pueden causar estrangulación. No coloque artículos o prendas con cuerdas o cordones, tales como los cordones de capuchas o un cordón para el chupón, alrededor del cuello del bebé al usar el producto.

NO CUELQUE cordones sobre el producto ni fije cuerdas a los juguetes. **NO CUELQUE** juguetes de la barra para juguetes que no sean los proporcionados por UPPAbaby para usar con este producto.

Las cuerdas pueden causar estrangulación. Mantenga los cables de alimentación alejados del bebé. Use solo el cable de alimentación eléctrica suministrado.

El aparato solo debe utilizarse con la fuente de alimentación suministrada con el mismo.

NO USE el producto sin la funda de tela del asiento.



Solo para uso en interiores.

⚠ PELIGROS DE CAÍDA Y ESTRANGULACIÓN

Los bebés pueden padecer lesiones en la cabeza debido a caídas de los columpios y estrangulamientos con las correas.

Siempre utilice el sistema de sujeción. Ajústelo perfectamente.

Deje de usar el producto cuando el niño comience a intentar sentarse o cuando el bebé alcance un máximo de 11,3 kg.

Non spostare o sollevare questo prodotto con il bambino al suo interno.

NUNCA deje al niño sin supervisión.

Nunca dejes que el niño duerma sobre este producto. Este producto no sustituye a una cuna o cama. Si el niño se queda dormido, debes colocarlo en una cuna o cama adecuada.

Siempre coloque este producto en el suelo. No utilices nunca este producto sobre una superficie elevada (por ejemplo, una mesa).

Nunca utilices la barra de juguetes para transportar el producto.

⚠ PELIGRO DE ASFIXIA

Los niños pequeños tienen un control limitado de la cabeza y el cuello. Si el asiento tiene una inclinación demasiado vertical, la cabeza del bebé puede caer hacia adelante y comprimir las vías respiratorias.

Siempre mantenga el asiento del columpio completamente reclinado hasta que el bebé tenga, al menos, 4 meses de edad y pueda sostener la cabeza sin ayuda.

NUNCA lo use sobre una cama, sofá, cojín u otra superficie blanda.

Ha habido casos de asfixia en niños en espacios entre un cojín adicional y el lateral del columpio sobre ropa de cama blanda.

NUNCA agregue un colchón, almohada, edredón o acolchado.



■ RECICLAJE

Este producto lleva el símbolo de clasificación selectiva para Residuos de aparatos eléctricos y electrónicos (RAEE). Esto significa que el producto debe ser manejado de acuerdo con la Directiva Europea 2012/19/UE para ser reciclado o desmontado con el fin de minimizar su impacto en el medio ambiente. El usuario tiene la opción de entregar este producto a una organización de reciclaje competente o al minorista cuando compre un nuevo equipo eléctrico o electrónico.

! IMPORTANTE

LEGGERE ATTENTAMENTE E CONSERVARE PER FUTURO RIFERIMENTO

! AVVERTENZA

LA MANCATA OSSERVANZA DELLE PRESENTI AVVERTENZE E ISTRUZIONI POTREBBE CAUSARE LESIONI GRAVI O MORTALI.

Leggere tutte le istruzioni prima del montaggio e dell'uso del dispositivo.

È richiesto il montaggio da parte un adulto.

NON utilizzare questo dispositivo se è danneggiato o rotto.

Tenere le parti più piccole lontano dalla portata dei bambini.

In caso di danni o problemi, interrompere l'uso e contattare il servizio clienti.

NON usare accessori o parti di ricambio diversi da quelli approvati da UPPAbaby.

Utilizza sempre il sistema di ritenuta. Regola in modo che si adatti perfettamente.

Insero per neonati: da utilizzare fino a circa 4 mesi.

Non aggiungere cuscini, trapunte o imbottiture. Utilizzare esclusivamente la seduta fornita da UPPAbaby.

Se il bambino non può stare in posizione reclinata o eretta o ha esigenze particolari, consulta un medico per sapere quando iniziare a usare questo prodotto.

NON utilizzare MAI questo prodotto come seggiolino auto.

NON utilizzare il prodotto in prossimità di acqua. NON utilizzare la base o l'alimentatore se sono stati esposti a liquidi.

NON collocare il prodotto in un luogo in cui siano presenti cinghie, come quelli di tapparelle, tende, cavi del telefono, ecc. Le cinghie possono causare strangolamento. Durante l'utilizzo del prodotto, NON mettere al collo del bambino oggetti con lacci, come ad esempio i cordini del cappuccio o del ciuccio.

NON appendere corde sopra il prodotto né attaccarle ai giocattoli. Alla barra giocattoli, NON appendere giocattoli diversi da quelli forniti da UPPAbaby per l'uso con questo prodotto.

Le corde possono causare strangolamento. Tenere i cavi di alimentazione lontano dalla portata dei bambini. Utilizzare esclusivamente il cavo di alimentazione fornito in dotazione.

L'apparecchio deve essere utilizzato esclusivamente con l'alimentatore fornito in dotazione.

NON utilizzare il prodotto senza il rivestimento in tessuto della seduta.



Solo per uso interno.

!ATTENZIONE PERICOLO DI CADUTA E STRANGOLAMENTO

I neonati hanno riportato ferite alla testa cadendo dalle sedute oscillanti e sono stati strangolati dalle cinghie.

Utilizza sempre il sistema di ritenuta. Regola in modo che si adatti perfettamente.

Smetti di utilizzare il prodotto quando il bambino inizia a cercare di sedersi o quando il bambino raggiunge un massimo di 11,3 kg.

Non spostare o sollevare questo prodotto con il bambino al suo interno.

NON lasciare MAI il bambino senza sorveglianza.

Non lasciare mai che il bambino dorma in questo prodotto. Questo prodotto non sostituisce un letto o una culla. Se il bambino dovesse addormentarsi, sistemarlo in una culla o in un letto adeguati.

Collocare sempre il prodotto sul pavimento. Non utilizzare mai questo prodotto su una superficie rialzata (ad esempio, un tavolo).

Non utilizzare mai la barra portagiochi per trasportare il prodotto.

!PERICOLO DI SOFFOCAMENTO

I neonati hanno un controllo limitato della testa e del collo. Se la seduta è troppo verticale, la testa del neonato potrebbe cadere in avanti e comprimere le vie respiratorie.

Mantenere sempre la seduta oscillante completamente reclinata finché il neonato non ha almeno 4 mesi ed è in grado di tenere sollevata la testa senza aiuto.

NON utilizzare MAI su letti, divani, cuscini o altre superfici morbide.

I neonati sono soffocati negli spazi tra un materassino extra e il lato della seduta oscillante, oppure tra lenzuola morbide.

NON aggiungere MAI cuscini, piumoni o un altro materasso come imbottitura.



■ RICICLAGGIO

Questo prodotto porta il simbolo di smaltimento selettivo per i Rifiuti di apparecchiature elettriche ed elettroniche (RAEE). Ciò significa che il prodotto deve essere trattato secondo la Direttiva Europea 2012/19/UE per essere riciclato o smontato al fine di ridurre il suo impatto sull'ambiente. L'utente ha la possibilità di consegnare questo prodotto a un'organizzazione di riciclaggio competente o al rivenditore quando acquista un nuovo apparecchio elettrico o elettronico.

! WICHTIG

SORGFÄLTIG LESEN UND FÜR SPÄTERE VERWENDUNG AUFBEWAHREN

! WARNHINWEIS

DIE NICHTBEACHTUNG DIESER WARNHINWEISE UND MONTAGEANLEITUNGEN KANN ZU SCHWEREN VERLETZUNGEN ODER ZUM TOD FÜHREN.

Lesen Sie vor der Montage und Verwendung des Geräts alle Anweisungen.

Montage durch Erwachsene erforderlich.

Verwenden Sie dieses Gerät NICHT, wenn es beschädigt oder defekt ist.

Kleinteile von Kindern fernhalten.

Stellen Sie bei Schäden oder Problemen die Verwendung ein und wenden Sie sich an den Kundendienst.

Verwenden Sie KEINE anderen als die von UPPAbaby zugelassenen Zubehör- oder Ersatzteile.

Verwenden Sie immer das Rückhaltesystem. Es sollte eng anliegen.

Neugeborenen-Einsatz – geeignet für Babys bis zum Alter von ca. 4 Monaten.

Keine Kissen, Decken oder andere Polster hinzufügen. Verwenden Sie nur den von UPPAbaby dafür vorgesehenen Sitz.

Sollte Ihr Baby nicht in einer liegenden oder aufrechten Position sitzen können oder besondere Bedürfnisse haben, fragen Sie Ihren Arzt, ab wann Sie dieses Produkt verwenden können.

Verwenden Sie dieses Produkt AUF KEINEN FALL als Autositz.

Verwenden Sie das Produkt NICHT in der Nähe von Wasser. Verwenden Sie die Basis und das Netzteil NICHT, wenn sie mit Flüssigkeit in Kontakt gekommen sind.

Stellen Sie das Produkt NICHT an einem Ort auf, an dem sich Kabel/Kordeln/Schnüre befinden, wie z. B. an Jalousien, Vorhängen, Telefonkabeln usw. Schnüre können zur Strangulation führen. Legen Sie Ihrem Kind KEINE Gegenstände mit einer Schnur um den Hals, wie z. B. Kordeln von Kapuzen oder Schnullerbänder, wenn Sie das Produkt verwenden.

Hängen Sie KEINE Schnüre über dem Produkt auf und befestigen Sie KEINE Schnüre an Spielzeugen. Befestigen Sie KEINE Spielzeuge am Spielzeuggügel, die nicht von UPPAbaby für die Verwendung mit diesem Produkt vorgesehen sind.

Kabel können zur Strangulation führen. Achten Sie darauf, dass das Baby die Netzkabel nicht erreicht. Verwenden Sie nur das mitgelieferte Netzkabel.

Das Gerät darf nur mit dem mitgelieferten Netzgerät verwendet werden.

Verwenden Sie das Produkt NICHT ohne den Sitzbezug aus Stoff.



Nur zur Verwendung in Innenräumen.

! WARNHINWEIS: STURZ- UND STRANGULATIONSGEFAHR

Bei Kleinkindern kam es bereits durch Stürze aus Schaukeln zu Kopfverletzungen und zu Strangulationen durch die Haltegurte.

Verwenden Sie immer das Rückhaltesystem. Es sollte eng anliegen.

Hören Sie auf, das Produkt zu verwenden, wenn das Kind versucht, sich aufzusetzen oder wenn das Baby ein Maximum von 11,3 kg erreicht.

Bewegen oder heben Sie das Produkt nicht, wenn sich das Baby darin befindet.

LASSEN Sie Das Kind Niemals unbeaufsichtigt.

Lassen Sie Ihr Kind niemals in diesem Produkt schlafen. Dieses Produkt ist kein Ersatz für ein Kinderbett oder eine Krippe. Wenn das Kind einschläft, sollte es in ein geeignetes Kinderbett oder eine Krippe gelegt werden.

Stellen Sie dieses Produkt immer auf den Boden. Verwenden Sie dieses Produkt niemals auf einer erhöhten Fläche (z. B. einem Tisch).

Verwenden Sie die Spielstange niemals, um das Produkt zu tragen.

! ERSTICKUNGSGEFAHR

Junge Säuglinge haben nur eine begrenzte Kontrolle über Kopf und Nacken. Wenn der Sitz zu aufrecht eingestellt ist, kann der Kopf des Kindes nach vorn fallen und die Atemwege einengen.

Lassen Sie den Schaukelsitz immer vollständig nach hinten geneigt, bis das Kind mindestens 4 Monate alt ist und den Kopf selbstständig halten kann.

NIEMALS auf einem Bett, Sofa, Polster oder anderen weichen Oberflächen verwenden.

Säuglinge sind bereits in den Spalten zwischen einer zusätzlichen Auflage und der Seite der Schaukel sowie durch weiche Unterlagen erstickt.

KEINE Kissen, Decken oder andere Matratzen als Polsterung hinzufügen.



RECYCLING

Dieses Produkt trägt das Symbol der selektiven Sammlung für Elektro- und Elektronikaltgeräte (WEEE). Das bedeutet, dass das Produkt gemäß der Europäischen Richtlinie 2012/19/EU behandelt werden muss, um recycelt oder demontiert zu werden, um seine Auswirkungen auf die Umwelt zu minimieren. Der Benutzer hat die Wahl, dieses Produkt einer kompetenten Recyclingorganisation oder dem Händler zu übergeben, wenn er oder sie ein neues elektrisches oder elektronisches Gerät kauft

⚠️ **IMPORTANT**

À LIRE ATTENTIVEMENT ET À CONSERVER À TITRE DE RÉFÉRENCE

⚠️ **AVERTISSEMENT**

LE NON-RESPECT DE CES AVERTISSEMENTS ET DES INSTRUCTIONS D'ASSEMBLAGE RISQUE D'ENTRAÎNER DES BLESSURES GRAVES, VOIRE MORTELLES.

Lire toutes les instructions avant d'assembler ou d'utiliser cet appareil.

L'assemblage doit être effectué par un adulte.

NE PAS utiliser ce produit s'il est endommagé ou cassé.

Tenir les petites pièces hors de portée des enfants.

En cas de dégâts ou de problème, cesser d'utiliser le produit et contacter le Service à la clientèle.

Ne pas utiliser d'accessoires ni de pièces de rechange non approuvés par UPPAbaby.

Toujours utiliser le système de maintien. Bien l'ajuster pour maintenir l'enfant.

Insert pour bébé - Pour une utilisation jusqu'à environ 4 mois.

NE JAMAIS ajouter d'oreiller, d'édredon ni de rembourrage. Utiliser uniquement le siège fourni par UPPAbaby.

Si votre bébé ne peut pas s'asseoir dans une position inclinée ou verticale ou s'il a des besoins spéciaux, consultez votre médecin pour savoir quand commencer à utiliser ce produit.

NE JAMAIS utiliser ce produit comme siège d'auto.

NE PAS utiliser le produit à proximité de l'eau. Ne pas utiliser la base ou l'alimentation électrique si elles ont été exposées à un liquide.

NE JAMAIS poser le siège à proximité d'objets avec lesquels l'enfant risque de s'étrangler : cordonnets de store, fil de téléphone, rideaux, etc. Les ficelles créent un danger d'étranglement. NE JAMAIS mettre d'objets munis d'une ficelle autour du cou de l'enfant, comme par exemple les cordonnets d'une capuche ou une sucette à cordonnet, lorsqu'il est dans le siège.

NE JAMAIS suspendre de ficelles au-dessus du produit ni attacher une ficelle aux jouets. Ne pas suspendre de jouets à l'arc à jouets à l'exception de ceux fournis par UPPAbaby pour ce produit.

Les cordelettes créent un danger d'étranglement. Tenir les cordons d'alimentation à distance du bébé. Utiliser uniquement le cordon électrique fourni.

L'appareil ne doit être utilisé qu'avec le bloc d'alimentation fourni avec l'appareil.

NE PAS utiliser le produit sans sa housse en tissu.



NE PAS utiliser à l'extérieur.

! RISQUES DE CHUTE ET D'ÉTRANGLEMENT

Des nourrissons ont subi des blessures à la tête en tombant de balançoires et se sont étranglés avec des sangles.

Toujours utiliser le système de maintien. Bien l'ajuster pour maintenir le bébé.

Arrêtez d'utiliser le produit lorsque l'enfant commence à essayer de s'asseoir ou lorsque le bébé atteint un poids maximum de 11,3 kg.

Ne déplacez pas ou ne soulevez pas ce produit lorsque le bébé se trouve à l'intérieur.

NE laissez jamais l'enfant sans surveillance.

NE laissez jamais l'enfant dormir dans ce produit. Ce produit ne remplace pas un lit pour enfant ou un berceau. Si l'enfant s'endort à l'intérieur, il conviendra de l'installer dans un lit pour enfant ou un berceau adapté.

Toujours placer ce produit sur le sol. N'utilisez jamais ce produit sur une surface surélevée (par exemple une table).

N'utilisez jamais la barre de jeu pour transporter le produit.

! DANGER D'ASPHYXIE

Les jeunes nourrissons ont un contrôle limité de leur tête et de leur cou. Si le siège est trop droit, la tête du bébé peut tomber vers l'avant et comprimer les voies respiratoires.

Toujours garder le siège complètement incliné jusqu'à ce que le bébé soit âgé d'au moins quatre mois et puisse tenir sa tête relevée sans aide.

NE JAMAIS utiliser cet article sur un lit, un sofa, un coussin ou toute autre surface souple.

Les nouveau-nés peuvent s'asphyxier dans l'espace entre un matelas supplémentaire et le côté du balançoire sur un lit mou.

N'ajoutez JAMAIS de matelas, d'oreiller, d'édredon ou de rembourrage.



RECYCLAGE

Ce produit porte le symbole de tri sélectif pour les Déchets d'équipements électriques et électroniques (DEEE). Cela signifie que le produit doit être traité conformément à la directive européenne 2012/19/UE afin d'être recyclé ou démonté pour minimiser son impact sur l'environnement. L'utilisateur a le choix de remettre ce produit à une organisation de recyclage compétente ou au détaillant lorsqu'il ou elle achète un nouvel équipement électrique ou électronique.

⚠️ BELANGRIJK

ZORGVULDIG LEZEN EN BEWAREN VOOR TOEKOMSTIG GEBRUIK

⚠️ WAARSCHUWING

HET NIET OPVOLGEN VAN DEZE WAARSCHUWINGEN EN MONTAGE-INSTRUCTIES KAN LEIDEN TOT ERNSTIG LETSEL OF DE DOOD.

Lees alle instructies voor montage en gebruik van het apparaat.

Montage door volwassene vereist.

Gebruik dit apparaat NIET als het beschadigd of kapot is.

Houd kleine onderdelen uit de buurt van kinderen.

Stop met het gebruik bij schade of problemen en neem contact op met Customer Experience.

Gebruik ALLEEN accessoires of reserveonderdelen die door UPPAbaby zijn goedgekeurd.

Gebruik altijd het kinderbeveiligingssysteem. Stel af zodat het goed past.

Inzetstuk voor baby's - Voor gebruik tot ongeveer 4 maanden.

Voeg nooit een kussen, dekbed of vulling toe. Gebruik alleen het zitje dat door UPPAbaby wordt geleverd.

Als uw baby niet in een liggende of rechtopstaande positie kan zitten of speciale behoeften heeft, overleg dan met uw arts wanneer u dit product kunt gaan gebruiken.

Gebruik dit product NOOIT als autostoel.

Gebruik het product NIET in de buurt van water. Gebruik de basis of stroomvoorziening NIET als een van beide is blootgesteld aan vloeistof.

Plaats het product NIET op een plek waar er snoeren aanwezig zijn, zoals koorden van jaloezieën, gordijnen, telefoonsnoeren enz. Koorden kunnen wurging veroorzaken. Plaats GEEN voorwerpen met een koord rond de nek van uw kind, zoals koordjes van capuchons of van fopspenen, terwijl u het product gebruikt.

Hang GEEN koordjes over het product en bevestig geen koordjes aan speelgoed.

Hang GEEN ander speelgoed aan de speelgoedbeugel dan het speelgoed dat door UPPAbaby is geleverd voor gebruik met dit product.

Koorden kunnen wurging veroorzaken. Houd elektriciteits snoeren uit de buurt van baby's. Gebruik alleen het meegeleverde netsnoer.

Het apparaat mag alleen worden gebruikt met de voedingseenheid die bij het apparaat wordt geleverd.

Gebruik het product NIET zonder de stoffen bekleding.



Alleen voor gebruik binnenshuis.

! WAARSCHUWING VOOR VAL- EN WURGGEVAAR

Baby's hebben hoofdletsel opgelopen doordat ze van schommels vielen en in riemen zijn gewurmd.

Gebruik altijd het kinderbeveiligingssysteem. Stel af zodat het goed past.

Stop met het gebruik van het product wanneer het kind probeert op te zitten of wanneer de baby een maximum van 11,3 kg bereikt.

Verplaats of til dit product niet op met de baby erin.

Laat het kind nooit onbeheerd achter.

Laat het kind nooit in dit product slapen. Dit product vervangt geen wiegje of bedje. Als uw kind in slaap valt, leg het dan in een geschikt wiegje of bedje.

Plaats dit product altijd op de vloer. Gebruik dit product nooit op een verhoogd oppervlak (bijvoorbeeld een tafel).

Gebruik de speelboog nooit om het product te dragen.

! VERSTIKKINGSGEVAAR

Jonge baby's hebben een beperkte controle over hoofd en nek. Als het zitje te rechtop staat, kan het hoofd van de baby naar voren vallen en de luchtwegen samenpersen.

Laat het schommelzitje altijd volledig achterover leunen totdat de baby minstens 4 maanden oud is en zonder hulp het hoofd omhoog kan houden.

NOOIT gebruiken op een bed, bank, kussen of ander zacht oppervlak.

Baby's zijn gestikt in openingen tussen een extra opvulling en de zijkant van de schommel en op zacht beddengoed.

Voeg NOOIT een kussen, dekbed of ander matras toe als opvulling.



■ RECYCLING

Dit product draagt het selectieve inzamelingsymbool voor Afdankte Elektrische en Elektronische Apparaten (AEEA). Dit betekent dat het product moet worden behandeld in overeenstemming met de Europese richtlijn 2012/19/EU om gerecycled of gedemonteerd te worden, om de impact op het milieu te minimaliseren. De gebruiker heeft de keuze om dit product aan een competente recyclingorganisatie te geven of aan de retailer wanneer hij of zij een nieuw elektrisch of elektronisch apparaat koopt.

⚠️ **IMPORTANTE**

LEIA ATENTAMENTE E GUARDE PARA REFERÊNCIA FUTURA

⚠️ **AVISO**

O NÃO CUMPRIMENTO DESTES AVISOS E INSTRUÇÕES DE MONTAGEM PODE RESULTAR EM FERIMENTOS GRAVES OU MORTE.

Leia todas as instruções antes de montar e usar o dispositivo.

Obrigatória montagem por um adulto.

NÃO utilize este dispositivo se estiver danificado ou quebrado.

Mantenha peças pequenas longe das crianças.

Em caso de danos ou problemas, interrompa o uso e entre em contato com o Atendimento ao Cliente.

Não use acessórios ou peças de reposição que não sejam os aprovados pela UPPAbaby.

Use sempre o sistema de retenção. Ajuste para prender confortavelmente.

Encarte para bebês - Para uso até aproximadamente 4 meses.

Nunca adicione travesseiro, edredom ou colchonete. Utilize somente o assento fornecido pela UPPAbaby.

Se o seu bebê não consegue sentar-se reclinado ou ereto ou tem necessidades especiais, consulte um médico para saber quando começar a usar este produto.

NUNCA use este produto como assento de carro.

NÃO use o produto perto de água. NÃO utilize a base ou a fonte de alimentação se alguma delas tiver sido exposta a líquidos.

NÃO coloque o produto em nenhum local onde haja fios, como cordões de persianas, cortinas, fios de telefone etc. Os fios podem causar estrangulamento.

NÃO coloque itens com cordão em volta do pescoço do bebê, como cordão de capuz ou de chupeta, enquanto estiver usando o produto.

NÃO pendure cordões sobre o produto nem prenda cordões aos brinquedos.

NÃO pendure brinquedos na barra de brinquedos, exceto os fornecidos pela UPPAbaby para uso com este produto.

Os cordões podem causar estrangulamento. Mantenha cabos de energia longe do bebê. Utilize somente o cabo de energia fornecido.

O aparelho deve ser usado somente com a fonte de alimentação fornecida com ele.

NÃO utilize o produto sem a capa de tecido do assento.



Somente para uso interno.

⚠️ AVISO RISCO DE QUEDA E ESTRANGULAMENTO

Já houve casos de bebês sofrerem ferimentos na cabeça ao cair do balanço e correrem risco de estrangulamento com as tiras.

Use sempre o sistema de retenção. Ajuste para prender confortavelmente.

Pare de usar o produto quando a criança começar a tentar sentar-se ou quando o bebê atingir um máximo de 11,3 kg.

Não mova ou levante este produto com o bebê dentro.

NUNCA deixe a criança sem supervisão.

Nunca deixe a criança dormir neste produto. Este produto não é substituto de berço. Caso a criança venha a dormir, ela deverá ser colocada em um berço adequado.

Sempre coloque este produto no chão. Nunca use este produto em superfícies elevadas (por exemplo, uma mesa).

Nunca use a barra de brinquedo para transportar o produto.

⚠️ RISCO DE ASFIXIA

Bebês pequenos têm controle limitado da cabeça e do pescoço. Se o assento estiver muito ereto, a cabeça do bebê pode cair para frente e comprimir as vias aéreas.

Mantenha sempre o assento do balanço totalmente reclinado até que o bebê tenha pelo menos 4 meses de idade e consiga sustentar a cabeça sem ajuda.

NUNCA use sobre uma cama, sofá, almofada ou outra superfície macia.

Já houve casos de sufocamento nos espaços entre um colchonete extra e a lateral do balanço, e em camas macias.

NUNCA adicione travesseiro, edredom ou outro colchão para acolchoar.



■ RECICLAGEM

Este produto possui o símbolo de triagem seletiva para Equipamentos Elétricos e Eletrônicos (REEE). Isso significa que o produto deve ser manuseado de acordo com a Diretriz Europeia 2012/19/UE para ser reciclado ou desmontado a fim de minimizar seu impacto no meio ambiente. O usuário tem a opção de entregar este produto a uma organização de reciclagem competente ou ao varejista quando comprar um novo equipamento elétrico ou eletrônico.

!VIKTIGT**LÄS NOGA OCH SPARA FÖR FRAMTIDA REFERENS****!VARNING****UNDERLÅTENHET ATT FÖLJA DESSA VARNINGAR OCH MONTERINGSANVISNINGAR KAN LEDA TILL ALLVARLIGA SKADOR ELLER DÖDSFALL.**

Läs alla anvisningar innan du monterar och använder produkten.

Måste monteras av vuxen.

Använd INTE denna produkt om den är skadad eller trasig.

Förvara små delar utom räckhåll för barn.

Sluta använda produkten vid skador eller problem och kontakta kundtjänst.

Använd INTE andra tillbehör eller reservdelar än de som godkänts av UPPAbaby.

Använd alltid fasthållningssystemet. Justera så att det sitter ordentligt.

Spädbarnsinsats – för användning upp till cirka fyra månader.

Lägg aldrig till en kudde, ett täcke eller vaddering. Använd endast den sittdel som tillhandahålls av UPPAbaby.

Om barnet inte kan sitta i en tillbakalutad eller upprätt position, eller har särskilda behov, ska du rådfråga din läkare om när du kan börja använda produkten.

Använd ALDRIG denna produkt som bilstol.

Använd INTE produkten i närheten av vatten. Använd INTE basen eller strömförsörjningsenheten om någondera av dem har utsatts för vätska.

Placera INTE produkten på en plats där det finns snören eller sladdar, t.ex. snören till persienner eller gardiner, telefonsladdar osv. Snören kan orsaka strypning.

Placera INTE föremål med ett snöre runt barnets hals, t.ex. snören på en huvtröja eller till en napp, när du använder produkten.

Häng INTE upp snören över produkten och fäst INTE snören på leksaker. Häng INTE upp andra leksaker på leksaksstången än de som tillhandahålls av UPPAbaby för användning med denna produkt.

Sladdar kan orsaka strypning. Håll strömsladdar borta från barnet. Använd endast den medföljande strömsladden.

Produkten får endast användas med den strömförsörjningsenhet som medföljer produkten.

Använd INTE produkten utan sittdelsöverdraget i tyg.



Endast för inomhusbruk.

! VARNING RISK FÖR FALL OCH STRYPNING

Bebisar har fått huvudskador när de fallit från gungor och har strypts i remmar.

Använd alltid fasthållningssystemet. Justera så att det sitter ordentligt.

Sluta använda produkten när barnet börjar försöka sätta sig upp eller när barnet når ett maximum på 11,3 kg.

Flytta eller lyft inte denna produkt när barnet är inuti.

LÅT ALDRIG barnet vara utan tillsyn.

Låt aldrig barnet sova i denna produkt. Den här produkten ersätter inte en vaggga eller spjålsäng. Om barnet somnar ska det läggas i en lämplig vaggga eller spjålsäng.

Använd den aldrig på någon upphöjd yta. Använd aldrig den här produkten på en upphöjd yta (t.ex. ett bord).

Använd aldrig leksaksstången för att bära produkten.

! RISK FÖR KVÄVNING

Små bebisar har begränsad kontroll över huvud och nacke. Om sittdelen är i ett alltför upprätt läge kan bebisens huvud falla framåt så att luftvägarna trycks ihop.

Håll alltid gungans sittdel helt tillbaka lutad fram tills barnet är minst fyra månader gammalt och kan hålla upp huvudet utan hjälp.

Använd den ALDRIG på en säng, soffa, kudde eller annan mjuk yta.

Bebisar har kvävts i mellanrum mellan extra vaddering och sidan av gungan samt i mjuka sängkläder.

Lägg ALDRIG till en kudde, ett täcke eller ytterligare en madrass som vaddering.



ÅTERVINNING

Denna produkt bär den selektiva sorteringssymbolen för WEEE (Avfall av elektriska och elektroniska produkter). Detta innebär att produkten måste hanteras enligt det europeiska direktivet 2012/19/EU för att återvinnas eller demonteras för att minimera dess påverkan på miljön. Användaren har möjlighet att lämna denna produkt till en kompetent återvinningsorganisation eller till återförsäljaren när han eller hon köper en ny elektrisk eller elektronisk utrustning.

WAŻNE

PRZECZYTAĆ UWAGA I ZACHOWAĆ DO WGLĄDU W PRZYSZŁOŚCI

OSTRZEŻENIE

NIEPRZESTRZEGANIE PONIŻSZYCH OSTRZEŻEŃ I INSTRUKCJI MOŻE SKUTKOWAĆ POWAŻNYMI OBRAŻENIAMI LUB ŚMIERCIĄ.

Przed montażem i użyciem urządzenia należy zapoznać się ze wszystkimi instrukcjami.

Wymagany montaż przez osobę dorosłą.

NIE UŻYWAĆ urządzenia, jeśli jest uszkodzone lub zepsute.

Trzymać małe części poza zasięgiem dzieci.

W razie uszkodzenia lub problemów zaprzestać korzystania z produktu i skontaktować się z działem obsługi klienta.

NIE UŻYWAĆ akcesoriów ani części zamiennych innych niż zatwierdzone przez UPPAbaby.

Zawsze przypinać dziecko pasami bezpieczeństwa. Dopasować je tak, aby ściśle przylegały.

Wkładka dla noworodka – do stosowania do około 4 miesiąca życia.

igdy nie dodawać poduszek, kołder ani wypełnień. Używać wyłącznie siedziska dostarczonego przez UPPAbaby.

Jeśli dziecko nie potrafi siedzieć w pozycji leżącej lub wyprostowanej lub ma szczególne potrzeby, należy skonsultować się z lekarzem, aby dowiedzieć się, kiedy można rozpocząć stosowanie tego produktu.

NIGDY nie używać tego produktu jako fotelika samochodowego.

NIE stosować produktu w pobliżu wody. NIE używać podstawy lub zasilacza, jeśli zostały wystawione na działanie cieczy.

NIE stosować produktu w pobliżu wody. NIE używać podstawy lub zasilacza, jeśli zostały wystawione na działanie cieczy.

NIE zawieszać sznurków nad produktem ani nie przyczepiać sznurków do zabawek. NIE wieszać na pałaku zabawek innych niż te dostarczone przez UPPAbaby do użytku z tym produktem.

Sznurki mogą spowodować uduszenie. Trzymać przewody zasilające z dala od dziecka. Używać wyłącznie dostarczonego przewodu zasilającego.

Urządzenie należy używać wyłącznie z dostarczonym z nim zasilaczem.

NIE używać produktu bez pokrowca na siedzisko.



Tylko do użytku wewnątrz pomieszczeń.

! OSTRZEŻENIE NIEBEZPIECZEŃSTWO UPADKU I UDUSZENIA

Może dochodzić do urazów głowy noworodków w wyniku upadku z huśtawki oraz uduszenia się pasami.

Zawsze przypinać dziecko pasami bezpieczeństwa. Dopasować je tak, aby ściśle przylegały.

Zatrzymaj używanie produktu, gdy dziecko zacznie próbować siadać lub gdy dziecko osiągnie maksymalną wagę 11,3 kg.

Nie przesuwaj ani nie podnoś tego produktu, gdy dziecko znajduje się w środku.

NIGDY nie zostawiaj dziecka bez nadzoru.

Nigdy nie pozwól dziecku spać w tym produkcie. Ten produkt nie zastępuje łóżeczka ani kołyski. Jeśli dziecko potrzebuje snu, należy położyć je w odpowiednim łóżeczku lub kołysce.

Zawsze umieszczaj produkt na podłodze. Nigdy nie używaj tego produktu na podwyższonej powierzchni (np. na stole).

Nigdy nie używaj pałąka z zabawkami do przenoszenia produktu.

! RYZYKO UDUSZENIA

Noworodki mają ograniczoną kontrolę nad głową i szyją. Jeżeli siedzisko jest ustawione zbyt pionowo, głowa noworodka może opadać do przodu i uciskać drogi oddechowe.

Siedzisko huśtawki powinno być zawsze całkowicie odchyłone, dopóki noworodek nie osiągnie wieku 4 miesięcy i nie będzie w stanie samodzielnie utrzymać główki.

NIGDY nie używać na łóżku, sofie, poduszce ani innej miękkiej powierzchni.

Może dochodzić do duszenia się przez noworodki w szczelinach między dodatkową podkładką a bokiem huśtawki oraz na miękkim pościaniu.

NIGDY nie dodawać poduszki, kołdry ani innego materaca w celu zapewnienia wypełnienia.



RECYKLING

Produkt ten nosi symbol selektywnego sortowania odpadów elektrycznych i elektronicznych (WEEE). Oznacza to, że produkt musi być przetwarzany zgodnie z Dyrektywą Europejską 2012/19/UE w celu recyklingu lub demontażu w celu minimalizacji jego wpływu na środowisko. Użytkownik ma możliwość oddania tego produktu kompetentnej organizacji zajmującej się recyklingiem lub sprzedawcy przy zakupie nowego urządzenia elektrycznego lub elektronicznego.

!ÖNEMLİ

DİKKATLİCE OKUYUN VE İLERİDE BAŞVURMAK ÜZERE SAKLAYIN

!UYARI

BU UYARILARA VE TALİMATLARA UYULMAMASI CİDDİ YARALANMAYA VEYA ÖLÜME NEDEN OLABİLİR.

Cihazı monte etmeden ve kullanmadan önce tüm talimatları okuyun.

Yetişkinler tarafından monte edilmelidir.

Hasar görmüş veya kırılmışsa bu cihazı KULLANMAYIN.

Küçük parçaları çocuklardan uzak tutun.

Hasar veya sorun görülmesi durumunda, kullanmayı bırakın ve Müşteri Deneyimi ile iletişime geçin.

UPPAbaby tarafından onaylananların dışında aksesuar veya yedek parça KULLANMAYIN.

Her zaman emniyet sistemini kullanın. Tam oturacak şekilde ayarlayın.

Bebekler İçin Ek Parça - Yaklaşık 4 aya kadar kullanım içindir.

Asla yastık, yorgan veya dolgu malzemesi eklemeyin. Yalnızca UPPAbaby tarafından sağlanan koltuğu kullanın.

Bebeğiniz yatırılmış veya dik pozisyonda oturamıyorsa veya özel ihtiyaçları varsa, bu ürünü kullanmaya başlayacağınız zamanı danışmak için doktorunuzla görüşün.

Bu ürünü ASLA oto koltuğu olarak kullanmayın.

Ürünü su yakınında KULLANMAYIN. Sıvıya maruz kalmışsa tabanı veya güç kaynağını KULLANMAYIN.

Ürünü, panjur kordonları, perdeler, telefon kabloları vb. gibi kabloların bulunduğu herhangi bir yere YERLEŞTİRMEYİN. İpler boğulmaya neden olabilir. Ürünü kullanırken çocuğunuzun boynuna kapüşon ipi veya emzik askısı gibi ip içeren nesnelere KOYMAYIN.

Ürünün üzerine ip ASMAYIN veya oyuncaklara ip TAKMAYIN. Bu ürünle kullanım için UPPAbaby tarafından sağlananlar dışındaki oyuncakları oyuncak çubuğuna ASMAYIN.

Kablolar boğulmaya neden olabilir. Güç kablolarını bebekten uzak tutun. Yalnızca verilen güç kablosunu kullanın.

Cihaz sadece cihazla birlikte verilen güç kaynağı ünitesi ile kullanılmalıdır.

Ürünü kumaş koltuk kılıfı olmadan KULLANMAYIN.



Sadece iç mekanda kullanıma yöneliktir.

⚠ DÜŞME VE BOĞULMA TEHLİKELERİNE KARŞI UYARI

Bebekler salıncaklardan düşerek kafa yaralanmaları yaşamış ve kayışlarda boğulmuştur.

Her zaman emniyet sistemini kullanın. Tam oturacak şekilde ayarlayın.

Çocuk oturmaya başlamaya çalıştığında veya bebek maksimum 11,3 kg'a ulaştığında ürünü kullanmayı bırakın.

Bu ürünü içinde bebek varken hareket ettirmeyin veya kaldırmayın.

ÇOCUĞU ASLA BEKLEMEDE BIRAKMAYIN.

Çocuğun bu üründe uyumasına asla izin vermeyin. Bu ürün karyola veya beşik yerine geçmez. Uykuya dalması durumunda, çocuğunuz uygun bir bebek karyolası veya beşiğe yatırılmalıdır.

Bu ürünü daima zemine yerleştirin. Bu ürünü asla yüksek bir yüzeyde (örn. masa) kullanmayın.

Ürünü taşımak için asla oyuncak çubuğunu kullanmayın.

⚠ BOĞULMA TEHLİKESİ

Küçük bebeklerin baş ve boyun kontrolü sınırlıdır. Koltuk çok dikse, bebeğin başı öne düşebilir ve bu durum solunum yollarına baskı yapabilir.

Bebek en az 4 aylık olana ve yardım almadan başını tutabilene kadar salıncak koltuğunu her zaman tamamen yatırılmış şekilde tutun.

ASLA yatak, kanepeler, minder veya başka bir yumuşak yüzey üzerinde kullanmayın.

Bebekler, ekstra ped ile salıncığın yan tarafı arasındaki boşluklarda ve yumuşak yataklarda boğulmuştur.

ASLA yastık, yorgan veya dolgu için başka bir şilte eklemeyin.



■ GERİ DÖNÜŞÜM

Bu ürün, Atık Elektrikli ve Elektronik Ekipmanlar (WEEE) için seçici ayırma simgesini taşımaktadır. Bu, ürünün, çevre üzerindeki etkisini en aza indirmek için Avrupa Direktifi 2012/19/AB'ye göre geri dönüştürülmesi veya sökülmesi gerektiği anlamına gelmektedir. Kullanıcı, bu ürünü yetkin bir geri dönüşüm organizasyonuna veya perakendeciye verme seçeneğine sahiptir, yeni bir elektrikli veya elektronik ekipman satın aldığı anda.

▲ ВАЖНО!

ВНИМАТЕЛЬНО ПРОЧИТЕ И СОХРАНИТЕ ДЛЯ ДАЛЬНЕЙШЕГО ИСПОЛЬЗОВАНИЯ

▲ ПРЕДУПРЕЖДЕНИЕ

НЕСОБЛЮДЕНИЕ ЭТИХ ПРЕДУПРЕЖДЕНИЙ И ИНСТРУКЦИЙ ПО СБОРКЕ МОЖЕТ ПРИВЕСТИ К СЕРЬЕЗНЫМ ТРАВМАМ ИЛИ СМЕРТИ.

Перед сборкой и использованием устройства ознакомьтесь со всеми инструкциями.

Сборку должны выполнять взрослые.

НЕ используйте это устройство, если оно повреждено или сломано.

Держите мелкие детали подальше от детей.

В случае повреждения или проблем прекратите использование и свяжитесь со службой поддержки клиентов.

В случае повреждения или проблем прекратите использование и свяжитесь со службой поддержки клиентов.

Всегда используйте систему фиксации. Отрегулируйте, чтобы обеспечить плотную посадку.

Вкладыш для новорождённых — для использования приблизительно до 4 месяцев.

Ни в коем случае не добавляйте подушку, одеяло или подкладку. Используйте только сиденье, поставляемое компанией UPPAbaby.

Если ваш ребенок не может сидеть полулежа или в вертикальном положении либо имеет особые потребности, проконсультируйтесь с врачом о том, когда начинать использовать это изделие.

НИКОГДА НЕ используйте это изделие в качестве автокресла.

НЕ используйте изделие вблизи воды. НЕ используйте основание или источник питания, если они подверглись воздействию жидкости.

НЕ размещайте изделие в месте, где есть шнуры, например шнуры оконных жалюзи, штор, телефонные шнуры и т. п. Веревки могут привести к удушью. НЕ размещайте предметы с веревками на шее ребенка, например капюшоны или соски с веревками, при использовании изделия.

НЕ подвешивайте веревки над изделием и не прикрепляйте их к игрушкам. НЕ вешайте игрушки на игрушечную панель, кроме тех, которые поставляются компанией UPPAbaby для использования с этим изделием.

Шнуры могут привести к удушью. Держите шнуры питания подальше от ребенка. Используйте только шнур питания, прилагаемый в комплекте.

Устройство следует использовать только с блоком питания, поставляемым вместе с ним.

НЕ используйте изделие без тканевого чехла сиденья.



Только для использования внутри помещений.

⚠ ПРЕДУПРЕЖДЕНИЕ ОПАСНОСТЬ ПАДЕНИЯ И УДУШЕНИЯ

Зафиксированы случаи, когда новорожденные получали травмы головы от качелей и были задушены ремнями.

Всегда используйте систему фиксации. Отрегулируйте, чтобы обеспечить плотную посадку.

Прекратите использовать продукт, когда ребенок начнет пытаться сесть или когда вес ребенка достигнет 11,3 кг.

Не перемещайте и не поднимайте это изделие с ребенком внутри.

НИКОГДА не оставляйте ребенка без присмотра.

Ни в коем случае не оставляйте ребенка спать в этом изделии. Это изделие не заменяет манеж или детскую кроватку. Если ребенок уснул, уложите его в манеж или детскую кроватку.

Всегда ставьте это изделие на пол. Ни в коем случае не используйте это изделие на возвышенной поверхности (например, на столе).

Ни в коем случае не беритесь за дугу с игрушками для переноски изделия.

⚠ ОПАСНОСТЬ УДУШЬЯ

Новорожденные еще не могут в достаточной мере контролировать положение головы и шеи. Если сиденье находится в положении, очень близком к вертикальному, голова младенца может опуститься вперед и перекрыть дыхательные пути.

Всегда держите качающееся сиденье в полностью откинutom положении, пока ребенку не исполнится 4 месяца и он сможет удерживать голову без посторонней помощи.

НИКОГДА НЕ используйте на кровати, диване, подушке или другой мягкой поверхности.

Зафиксированы случаи, когда новорожденные задохнулись, оказавшись между дополнительной подкладкой и поверхностью качелей, а также в мягких постельных принадлежностях.

НИ В КОЕМ СЛУЧАЕ НЕ добавляйте подушку, одеяло или какой-либо матрас вместо подкладки.



■ РЕЦИКЛИРОВАНИЕ

Этот продукт несет символ селективного сбора для Отходов электрического и электронного оборудования (WEEE). Это означает, что продукт должен обрабатываться в соответствии с Европейской директивой 2012/19/ЕС для того, чтобы быть переработанным или разобранным с целью минимизации его воздействия на окружающую среду. Пользователь имеет возможность передать этот продукт компетентной организации по переработке или продавцу при покупке нового электрического или электронного оборудования.

! POMEMBNO

POZORNO PREBERITE IN SHRANITE ZA KASNEJŠO UPORABO.

! OPOZORILO

ZARADI NEUPOŠTEVANJA TEH OPOZORIL IN NAVODIL ZA SESTAVLJANJE LAHKO PRIDE DO HUDIH POŠKODB ALI SMRTI.

Pred montažo in uporabo naprave preberite vsa navodila.

Montažo mora izvesti odrasla oseba.

Ne uporabljajte naprave, če je poškodovana ali zlomljena.

Majhne dele hranite izven dosega otrok.

V primeru poškodb ali težav prenehajte z uporabo in se obrnite na oddelek za pomoč uporabnikom.

NE uporabljajte drugih dodatkov ali nadomestnih delov, razen tistih, ki jih je odobrila družba UPPAbaby.

Vedno uporabljajte zadrževalni sistem. Prilagodite, da se tesno prilega.

Vstavek za dojenčke – Za uporabo do približno 4 mesecev.

Nikoli ne dodajajte blazine, odeje ali oblazinjenja. Uporabljajte samo sedež, ki ga zagotavlja družba UPPAbaby.

Če vaš otrok ne more sedeti v ležečem ali pokončnem položaju ali ima posebne potrebe, se z zdravnikom posvetujte o tem, kdaj lahko začnete uporabljati ta izdelek.

NIKOLI ne uporabljajte tega izdelka kot avtosedež.

NE uporabljajte izdelka v bližini vode. NE uporabljajte podstavka ali napajalnika, če sta bila izpostavljeni tekočini.

NE postavljajte izdelka na mesta, kjer so vrvice, kot so vrvice okenskih žaluzij, zavese, telefonski kabli itd. Vrvice lahko povzročijo zadušitev. NE nameščajte predmetov z vrvico okoli otrokovega vratu med uporabo izdelka, kot so vrvice za kapuco ali vrvice za dude.

NE obešajte vrvic na izdelek ali jih pritrjujte na igrače. NE obešajte drugih igrač na drog za igrače, razen tistih, ki jih je za uporabo s tem izdelkom priskrbela družba UPPAbaby.

Vrvice lahko povzročijo zadušitev. Napajalne kable hranite izven dosega otroka. Uporabljajte samo priloženi napajalni kabel.

Napravo lahko uporabljate samo z napajalno enoto, ki je priložena napravi.

NE uporabljajte izdelka brez prevleke iz tkanine sedeža.



Samo za uporabo v zaprtih prostorih.

! OPOZORILO O NEVARNOSTI PADCA IN ZADUŠITVE

Dojenčki so utrpeli poškodbe glave, ko so padli z gugalnikov, in se zadušili s pasovi.

Vedno uporabljajte varovalni sistem. Prilagodite, da se tesno prilega.

Ne uporabljajte izdelka, ko otrok začne poskušati sedeti ali ko doseže maksimalno težo 11,3 kg.

Ne premikajte in ne dvigujte tega izdelka, ko je otrok v njem.

Nikoli ne puščajte otroka brez nadzora.

Nikoli ne dovolite, da otrok spi v tem izdelku. Ta izdelek ne nadomešča posteljice. Če otrok zaspi, ga je treba položiti v ustrezno posteljico.

Ta izdelek vedno postavite na tla. Nikoli ne uporabljajte tega izdelka na dvignjeni površini (npr. mizi).

Nikoli ne uporabljajte igralne palice za prenašanje izdelka.

! NEVARNOST ZADUŠITVE

Majhni dojenčki imajo omejen nadzor glave in vratu. Če je sedež v preveč pokončnem položaju, lahko dojenčkova glava pade naprej in stisne dihalne poti.

Sedež gugalnika naj bo vedno popolnoma nagnjen, dokler dojenček ni star vsaj 4 mesece in lahko brez pomoči drži glavo pokonci.

NIKOLI ga ne uporabljajte na postelji, kavču, blazini ali drugi mehki površini.

Dojenčki so se zadušili v vrzelih med dodatno podlogo in stranico gugalnika ter na mehki posteljnini.

NIKOLI ne dodajajte blazine, odeje ali druge vzmetnice za oblazinjenje.



RECIKLIRANJE

Ta izdelek nosi simbol selektivnega zbiranja za Odpade električnih in elektronskih naprav (WEEE). To pomeni, da je treba izdelek obravnavati v skladu z evropsko direktivo 2012/19/EU, da bi ga reciklirali ali razstavili, da bi zmanjšali njegov vpliv na okolje. Uporabnik ima možnost, da izdelek izroči usposobljeni organizaciji za reciklažo ali trgovcu, ko kupi nov električni ali elektronski izdelek.

!VAŽNO

PAŽLJIVO PROČITAJTE I SAČUVAJTE ZA BUDUĆU UPOTREBU

!UPOZORENJE

NEPRIDRŽAVANJE OVIH UPOZORENJA I UPUTA ZA SASTAVLJANJE MOŽE DOVESTI DO OZBILJNIH OZLJEDA ILI SMRTI.

Pročitajte sve upute prije sastavljanja i upotrebe uređaja.

Proizvod mora sastaviti odrasla osoba.

NEMOJTE upotrebljavati ovaj uređaj ako je oštećen ili slomljen.

Držite male dijelove dalje od djece.

U slučaju oštećenja ili problema, prekinite upotrebu i obratite se službi za korisnike.

NEMOJTE upotrebljavati dodatke ili zamjenske dijelove osim onih koje je odobrila tvrtka UPPAbaby.

Uvijek upotrebljavajte sustav sigurnosnog pojasa. Prilagodite tako da čvrsto pristaje.

Umetak za bebe – za upotrebu do približno 4 mjeseca.

Nikada nemojte stavljati jastuk, pokrivač ili podlogu. Upotrebljavajte samo sjedalo koje isporučuje tvrtka UPPAbaby.

Ako vaša beba ne može sjediti u nagnutom ili uspravnom položaju ili ima posebne potrebe, provjerite sa svojim liječnikom kada početi upotrebljavati ovaj proizvod.

NIKADA NEMOJTE upotrebljavati ovaj proizvod kao autosjedalicu.

NEMOJTE upotrebljavati proizvod u blizini vode. NEMOJTE upotrebljavati bazu ili napajanje ako su bili izloženi tekućini.

NEMOJTE stavljati proizvod na bilo koje mjesto na kojem se nalaze kabeli i uzice, kao što su uzice za zavjese, zastori, telefonski kabeli itd. Žice i uzice mogu uzrokovati davljenje. NEMOJTE stavljati predmete s uzicom, kao što su vezice kapuljače ili kabeli za dudu, oko vrata djeteta tijekom uporabe proizvoda.

NEMOJTE ovjesiti vezice preko proizvoda ili ih pričvršćivati na igračke.

NEMOJTE vješati igračke na šipku za igračke, osim onih koje je isporučila tvrtka UPPAbaby, za uporabu s ovim proizvodom.

Kabeli mogu uzrokovati davljenje. Držite kabele za napajanje dalje od bebe. Upotrebljavajte samo priloženi kabel za napajanje.

Uređaj se smije upotrebljavati samo s jedinicom za napajanje isporučenom uz uređaj.

NEMOJTE upotrebljavati proizvod bez presvlake sjedala.



Samo za upotrebu u zatvorenom prostoru.

! UPOZORENJA NA OPASNOSTI OD PADA I DAVLJENJA

Postoje slučajevi djece koja su pretrpjela ozljede glave zbog njihanja i davljenje remenima.

Uvijek upotrebljavajte sustav sigurnosnog pojasa. Prilagodite tako da čvrsto pristaje.

Prestanite koristiti proizvod kada dijete počne pokušavati sjediti ili kada beba dosegne maksimalnu težinu od 11,3 kg.

Ne pomičite niti podižite ovaj proizvod s djetetom unutra.

Nikada ne ostavljajte dijete bez nadzora.

Nikada ne dopuštajte da dijete spava u ovom proizvodu. Ovaj proizvod ne zamjenjuje krevetić ili kolijevku. Ako dijete zaspi, treba ga položiti u odgovarajući krevetić ili kolijevku.

Ovaj proizvod uvijek postavite na pod. Nikada nemojte koristiti ovaj proizvod na povišenoj površini (npr. stolu).

Nikada ne koristite traku za igračke za nošenje proizvoda.

! OPASNOST OD GUŠENJA

Male bebe imaju ograničenu kontrolu nad glavom i vratom. Ako je sjedalo previše uspravno, glava djeteta može se spustiti prema naprijed i zatvoriti dišne putove.

Sjedalo za ljuljanje uvijek držite potpuno nagnuto dok beba ne navrší najmanje 4 mjeseca i može držati glavu bez pomoći.

NIKADA NE upotrebljavajte na krevetu, kauču, jastuku ili drugoj mekoj površini.

Postoje slučajevi gušenja beba u prostoru između dodatnog jastučića i strane ljuljačke te u mekoj posteljini.

NIKADA NEMOJTE stavljati jastuk, pokrivač ili neki drugi madrac za podlogu.



RECIKLAŽA

Ovaj proizvod nosi simbol selektivnog sortiranja za Otpad električne i elektronske opreme (WEEE). To znači da proizvod mora biti obrađivan u skladu sa Europskom direktivom 2012/19/EU kako bi bio recikliran ili demontiran u cilju smanjenja svog utjecaja na okoliš. Korisnik ima mogućnost predati ovaj proizvod nadležnoj organizaciji za reciklažu ili prodavaču prilikom kupnje novog električnog ili elektroničkog uređaja.

! FONTOS

OLVASSA EL FIGYELMESEN, ÉS ŐRIZZE MEG, MERT KÉSŐBB SZÜKSÉGE LEHET RÁ

! FIGYELEM

SÚLYOS SÉRÜLÉSEKET VAGY HALÁLT OKOZHAT, HA NEM TARTJA BE AZ ITT LEÍRT FIGYELMEZTETÉSEKET ÉS ÖSSZESZERELÉSI UTASÍTÁSOKAT.

Az eszköz összeszerelése és használata előtt olvasson el minden használati utasítást. .

Felnőtt általi összeszerelés szükséges.

NE használja az eszközt, ha az sérült vagy törött.

Az apró alkatrészeket tartsa távol a gyermekektől.

Sérülés vagy probléma esetén ne használja tovább, és lépjen kapcsolatba az ügyfélszolgálati részleggel.

NE használjon az UPPAbaby által jóváhagyott tartozékoktól vagy cserealkatrészekről eltérő tartozékokat vagy alkatrészeket.

Mindig használja a biztonsági rendszert. Állítsa be úgy, hogy szorosan illeszkedjen.

Csecsemőbetét – Kb. 4 hónapos korig használható.

Soha ne tegyen bele párnát, paplant vagy bélést. Csak az UPPAbaby által biztosított ülést használja.

Ha a baba nem tud hátradöntött vagy függőleges helyzetben ülni, vagy speciális igényei vannak, kérdezze meg orvosát, hogy mikor kezdheti el használni ezt a terméket.

SOHA ne használja ezt a terméket autósülésként.

NE használja a terméket víz közelében. NE használja a talapatot vagy a tápegységet, ha valamelyik folyadékkal érintkezett.

NE helyezze a terméket olyan helyre, ahol zsinórok vannak, például redőnyzsinórok, függönyök, telefonkábelek stb. A zsinórok fulladást okozhatnak. NE tegyen zsinórral rendelkező tárgyakat a gyermek nyaka köré a termék használata közben, például kapucnizsinórokat vagy cumiláncokat.

NE akasszon zsinórokat a termék fölé, és NE rögzítsen zsinórokat a játékokhoz. NE akasszon a játékrúdra más játékokat, mint amiket az UPPAbaby biztosít a termékkel való használatra.

A kábelek fulladást okozhatnak. A tápkábeleket tartsa távol a babától. Csak a mellékelt tápkábelt használja.

A készülék csak a készülékhez mellékelt tápegységgel használható.

NE használja a terméket a szövet üléshez nélkül.



Csak beltéri használatra.

⚠ FIGYELMEZTETÉS ESÉS- ÉS FULLADÁSVESZÉLYRE

Előfordult már, hogy csecsemők fejsérülést szenvedtek, miután kiestek hintából, illetve megfulladtak a hevederekben.

Mindig használja a biztonsági rendszert. Állítsa be úgy, hogy szorosan illeszkedjen.

Állítsa le a termék használatát, amikor a gyermek elkezd próbálkozni a felüléssel, vagy amikor a baba eléri a 11,3 kg maximális súlyt.

Ne mozgassa és ne emelje ezt a terméket, miközben a baba benne van.

SOHA ne hagyja a gyermeket felügyelet nélkül.

Soha ne engedje, hogy a gyermek ebben a termékben aludjon. Ez a termék nem helyettesíti a kiságyat vagy a bölcsőt. Ha a gyermek elalszik, akkor megfelelő kiságyba vagy bölcsőbe kell helyezni.

A terméket minden esetben a padlóra kell helyezni. Soha ne használja ezt a terméket emelt felületen (pl. asztalon).

Soha ne használja a játékoszlopot a termék szállítására.

⚠ FULLADÁSVESZÉLY

A csecsemők korlátozottan tudják irányítani a fejüket és a nyakukat. Ha az ülés túlságosan függőlegesen áll, a csecsemő feje előrebukhat, és összenyomhatja a légutakat.

A hintaülést tartsa mindig teljesen hátradöntött helyzetben, amíg a csecsemő legalább 4 hónapos nem lesz, és nem tudja segítség nélkül felemelni a fejét.

SOHA ne használja ágyon, kanapén, párnán vagy más puha felületen.

Előfordult már, hogy csecsemők megfulladtak egy kiegészítő betét és hinta oldala közötti résekben, valamint puha ágyneműben.

SOHA ne tegyen bele párnát, paplant vagy egy másik matracot párnázásként.



■ ÚJRAHASZNOSÍTÁS

Ez a készülék viseli a szelektív hulladékgyűjtés szimbólumát az Elektromos és Elektronikai Hulladékok (WEEE) számára. Ez azt jelenti, hogy a terméket az Európai 2012/19/EU irányelvnek megfelelően kell kezelni ahhoz, hogy újrahasznosítható vagy szétszerelhető legyen a környezetre gyakorolt hatásának minimalizálása érdekében. A felhasználónak lehetősége van arra, hogy a terméket egy kompetens újrahasználó szervezetnek vagy az eladónak adja, amikor új elektromos vagy elektronikai berendezést vásárol.

!VAŽNO

PAŽLJIVO PROČITAJTE I SAČUVAJTE ZA UPOTREBU U BUDUĆNOSTI

!UPOZORENJE

NEPOŠTOVANJE OVIH UPOZORENJA I UPUTSTAVA ZA SKLAPANJE MOŽE DOVESTI DO TEŠKE POVREDE ILI SMRTI.

Pročitajte sva uputstva pre montaže i upotrebe uređaja.

Potrebna je montaža od strane odrasle osobe.

NEMOJTE koristiti ovaj uređaj ako je oštećen ili slomljen.

Držite male delove dalje od dece.

U slučaju oštećenja ili problema, prekinite upotrebu i obratite se Službi za korisnike.

NEMOJTE koristiti dodatnu opremu ili rezervne delove osim onih koje je odobrio UPPAbaby.

Uvek koristite sistem za vezivanje. Podesite tako da se čvrsto uklopi.

Umetak za odojče – za upotrebu do približno 4 meseca.

Nikada ne stavljajte jastuk, jorgan ili podlogu. Koristite samo sedište koje obezbeđuje UPPAbaby.

Ako vaša beba ne može da sedi u ležećem ili uspravnom položaju ili ima posebne potrebe, proverite sa svojim lekarom kada da počnete da koristite ovaj proizvod.

NIKADA NEMOJTE koristiti ovaj proizvod kao sedište za automobil.

NEMOJTE koristiti proizvod u blizini vode. NEMOJTE koristiti bazu ili napajanje ako je bilo koji od njih bio izložen tečnosti.

NEMOJTE stavljati proizvod na bilo koje mesto gde se nalaze kablovi, kao što su kablovi za zaštitu prozora, zavese, telefonski kablovi itd. Žice mogu da izazovu davljenje. NEMOJTE stavljati predmete sa žicom oko vrata vašeg deteta, kao što su žice kolica ili za cuclu dok koristite proizvod.

NEMOJTE kačiti žice preko proizvoda ili pričvršćivati žice na igračke. NEMOJTE kačiti igračke na prečku za igračke osim onih koje obezbeđuje UPPAbaby za upotrebu sa ovim proizvodom.

Žice mogu izazvati davljenje. Držite kablove za napajanje dalje od bebe. Koristite samo priloženi kabl za napajanje.

Uređaj se sme koristiti samo sa jedinicom za napajanje koja je isporučena sa uređajem.

NEMOJTE koristiti proizvod bez presvlake sedišta od tkanine.



Samo za unutrašnju upotrebu.

⚠ UPOZORENJE NA OPASNOST OD PADA I DAVLJENJA

Odojčad su pretrpela povrede glave usled pada ljuljaški i došlo je do davljenja kablovima.

Uvek koristite sistem za vezivanje. Podesite tako da se čvrsto uklopi.

Prestanite koristiti proizvod kada dete počne da pokušava da sedi ili kada beba dostigne maksimalnu težinu od 11,3 kg.

Ne pomerajte niti podižite ovaj proizvod sa bebom unutra.

Nikada ne ostavljajte dete bez nadzora.

Nikada ne dozvolite da dete spava u ovom proizvodu. Ovaj proizvod ne zamenjuje krevetac ili kolijevku. Ako dete zaspi, treba ga položiti u odgovarajući krevetac ili kolijevku.

Uvek stavite ovaj proizvod na pod. Nikada ne koristite ovaj proizvod na povišenoj površini (npr. stolu).

Nikada ne koristite traku za igračke za nošenje proizvoda.

⚠ OPASNOST OD GUŠENJA

Mala deca imaju ograničenu kontrolu glave i vrata. Ako je sedište previše uspravno, glava deteta može da se spusti napred i kompresuje disajne puteve.

Uvek držite okretno sedište potpuno nagnuto dok beba ne napuni najmanje 4 meseca i može da drži glavu uspravno bez pomoći.

NIKADA NE koristite na krevetu, sofi, jastuku ili drugoj mekoj površini.

Bebe su se ugušile u zazorima između dodatnog jastučića i strane ljuljaške, kao i na mekoj posteljini.

NIKADA NE STAVLJAJTE jastuk, jorgan ili neki drugi dušek kao podlogu.



■ RECIKLAŽA

Ovaj proizvod nosi simbol selektivnog sortiranja za Otpad električne i elektronske opreme (WEEE). To znači da proizvod mora biti obrađivan u skladu sa Evropskom direktivom 2012/19/EU kako bi bio recikliran ili demontiran u cilju smanjenja svog uticaja na životnu sredinu. Korisnik ima mogućnost da preda ovaj proizvod nadležnoj organizaciji za reciklažu ili prodavcu prilikom kupovine novog električnog ili elektronskog uređaja.



اقرأ التعليمات بعناية واحتفظ بها للرجوع إليها في المستقبل



قد يؤدي عدم اتباع هذه التحذيرات والتعليمات التجميع إلى حدوث إصابة خطيرة أو الوفاة.

اقرأ جميع التعليمات قبل تجميع الجهاز واستخدامه.

يجب التجميع من قبل شخص بالغ.

لا تستخدم هذا الجهاز إذا كان تالفًا أو مكسورًا.

واحتفظ بالقطع الصغيرة بعيدًا عن متناول الأطفال.

في حالة حدوث ضرر أو مشكلات، توقف عن الاستخدام واتصل بقسم تجربة العملاء.

لا تستخدم ملحقات أو قطع غيار غير تلك المعتمدة من قبل UPPAbaby.

استخدم دائمًا نظام الكبح. قم بتعديل ليتناسب بشكل مريح.

وسادة الرضع - للاستخدام لمدة تصل إلى 4 أشهر تقريبًا.

لا تقم بإضافة وسادة أو لحاف أو حشوة أبدًا. استخدم المقعد الذي توفره UPPAbaby فقط.

إذا لم يتمكن طفلك من الجلوس في وضع متكى أو مستقيم أو كانت لديه احتياجات خاصة، فاستشر

طبيبك بشأن موعد البدء باستخدام هذا المنتج.

لا تستخدم هذا المنتج كمقعد للسيارة أبدًا.

لا تستخدم المنتج بالقرب من الماء. لا تستخدم القاعدة أو مصدر الطاقة إذا تعرض أي منهما للسوائل.

لا تضع المنتج في أي مكان توجد به أحبال، مثل أحبال حاجبات النوافذ والستائر وأسلاك الهاتف، وما إلى

ذلك. إذ يمكن أن تسبب الأحبال الاختناق. لا تضع أشياء ذات أحبال حول رقبة طفلك، مثل أربطة غطاء

الرأس أو أربطة اللهايات في أثناء استخدام المنتج.

لا تقم بتعليق الحبال فوق المنتج أو ربطها بالألعاب. لا تقم بتعليق ألعاب على شريط الألعاب بخلاف

تلك التي توفرها UPPAbaby للاستخدام مع هذا المنتج.

يمكن أن تسبب الأحبال الاختناق. أبق أسلاك الطاقة بعيدًا عن الطفل. استخدم سلك الطاقة المرفق

فقط.

يجب عدم استخدام الجهاز إلا مع وحدة إمداد الطاقة المرفقة معه.

لا تستخدم المنتج من دون غطاء المقعد القماشي.



للاستخدام الداخلي فقط.

⚠️ تحذير من مخاطر السقوط والاختناق

تعرض بعض الرضع لإصابات في الرأس نتيجة السقوط من الأرجوحة، كما تعرضوا للاختناق بسبب الأشرطة.

استخدم دائمًا نظام الكبح. قم بتعديله ليتناسب بشكل مريح.

توقف عن استخدام المنتج عندما يبدأ الطفل بمحاولة الجلوس أو عندما يصل وزن الطفل إلى 11.3 كجم كحد أقصى.

استخدم دائمًا نظام الكبح.

لا ترك الطفل دون إشراف أبدًا.

لا تدع الطفل ينام في هذا المنتج. هذا المنتج لا يحل محل حامل الأطفال أو سرير الأطفال. إذا احتاج طفلك إلى النوم، يجب وضعه في حامل أطفال أو سرير أطفال مناسب.

ضع هذا المنتج دائمًا على الأرض. لا تستخدم هذا المنتج مطلقًا على سطح مرتفع (مثل طاولة). ملاحظة مهمة! اقرأ التعليمات بعناية واحتفظ بها للرجوع إليها في المستقبل.

⚠️ خطر الاختناق

لدى الرضع قدرة محدودة على التحكم في الرأس والرقبة. إذا كان المقعد مستقيمًا للغاية، فقد ينخفض رأس الطفل إلى الأمام ويضغط على مجاري الهواء.

احرص دائمًا على إبقاء مقعد الأرجوحة مائلًا بالكامل حتى يبلغ الطفل 4 أشهر على الأقل ويتمكن من رفع رأسه دون مساعدة.

لا تستخدم المنتج أبدًا على سرير أو أريكة أو وسادة أو أي سطح ناعم آخر.

فقد يختنق الرضع في الفجوات بين الوسادة الإضافية وجانب الأرجوحة، وعلى الفراش الناعم.

لا تقم أبدًا بإضافة وسادة أو لحاف أو مرتبة أخرى للتبطين.



إعادة التدوير

يحمل هذا المنتج رمز الفرز الانتقائي للمعدات الكهربائية والإلكترونية (WEEE). هذا يعني أنه يجب التعامل مع المنتج وفقًا للتوجيه الأوروبي EU/19/2012 لإعادة تدويره أو تفكيكه لتقليل تأثيره على البيئة. يحق للمستخدم اختبار تسليم هذا المنتج إلى منظمة معتمدة لإعادة التدوير أو إلى بائع التجزئة عند شراء جهاز كهربائي أو إلكتروني جديد.

חשוב!

יש לקרוא בעיון ולשמור לשם סימוכין בעתיד

אזהרה!

אי ציות לאזהרות ולהוראות ההרכבה הללו עלול לגרום לפציעה חמורה או למוות.

יש לקרוא את כל ההוראות לפני ההרכבה והשימוש במכשיר.

נדרשת הרכבה על ידי מבוגר.

אין להשתמש במכשיר זה אם הוא פגום או שבור.

יש להרחיק חלקים קטנים מהישג ידם של ילדים.

במקרה של מוצר ניזוק או בעיות, יש להפסיק את השימוש במוצר וליצור קשר עם מחלקת חוויית הלקוח.

אין להשתמש באביזרים או בחלקי חילוף שלא אושרו על ידי UPPAbaby.

יש להשתמש תמיד במערכת הבלמים. יש להתאים בצורה הדוקה ונוחה.

מתאם לתינוק - לשימוש בערך עד לגיל 4 חודשים.

לעולם אין להוסיף כרית, שמיכה או ריפוד. יש להשתמש רק במושב שסופק על ידי UPPAbaby.

אם התינוק שלכם אינו יכול לשבת במצב שכיבה או בתנוחה זקופה או שיש לו צרכים מיוחדים, יש לבדוק עם הרופא שלכם מתי להתחיל להשתמש במוצר זה.

לעולם אין להשתמש במוצר זה כמושב לרכב.

אין להשתמש במוצר בקרבת מים. אין להשתמש בבסיס או ביחידת אספקת החשמל אם אחד מהם נחשף לנוזל.

אין להניח את המוצר בשום מקום שבו יש כבלים, כגון חוטי תריסי חלונות, וילונות, כבלי טל-פון וכו'. חוטים עלולים לגרום לחניקה. אין להניח פריטים שיש בהם חוט סביב צוואר ילדכם, כגון חוטי ברדס או חוטי מוצץ בזמן השימוש במוצר.

אין לתלות חוטים מעל המוצר או להוסיף חוטים לצעצועים. אין לתלות צעצועים על מוט הצעצועים חוץ מאלה שסופקו על ידי UPPAbaby לשימוש עם מוצר זה.

כבלים עלולים לגרום לחניקה. יש להרחיק את כבלי החשמל מהתינוק. יש להשתמש רק בכבל החשמל שסופק.

יש להשתמש במכשיר רק עם יחידת אספקת החשמל שסופקה עם המכשיר.

אין להשתמש במוצר ללא כיסוי מושב עשוי הבד.



לשימוש בתוך הבית בלבד.

⚠ אזהרה מפני נפילה וסכנות חניקה

תינוקות ניבורן סבלו מפגיעות בראש כתוצאה מנפילות מנדנדות ונחנקו ברצועות. יש להשתמש תמיד במערכת הבלמים. יש להתאים בצורה הדוקה ונוחה. הפסיקו להשתמש במוצר כאשר הילד מתחיל לנסות להתיישב או כאשר התינוק מגיע למשקל מקסימלי של 11.3 ק"ג. אין להזיז או להרים מוצר זה כשהתינוק בתוכו. אל תשאירו את הילד ללא השגחה.

בשום פנים ואופן אין לאפשר לילד לישון במוצר זה. מוצר זה אינו תחליף למיטת תינוק או לעריסה. אם הילד/ה נרדמים, יש להשכיב אותם במיטת תינוק או בעריסה המתאימות להם. יש להניח תמיד את המוצר הזה על הרצפה. בשום פנים ואופן אין להשתמש במוצר זה על משטח מוגבה (למשל על שולחן). בשום פנים ואופן אין להשתמש בקורת הצעצועים כדי לשאת את המוצר.

⚠ סכנת חנק

לתינוקות ניבורן קטנים יש שליטה מוגבלת בראש ובצוואר שלהם. אם המושב זקוף מדי, ראשו של הניבורן יכול לצנוח קדימה ולדחוס את דרכי הנשימה. יש להקפיד על כך שמושב נדנדה תמיד יהיה במצב שכיבה מלאה עד שהניבורן יהיה בן 4 חודשים לפחות ויוכל להרים את ראשו ללא עזרה. לעולם אין להשתמש בו על מיטה, ספה, כרית או כל משטח רך אחר. תינוקות ניבורן נחנקו במרווחים שבין רפידה נוספת לבין צד הנדנדה, ועל מצעים רכים. לעולם אין להוסיף כרית, שמיכה או מזרן אחר לריפוד.



מיחזור

מוצר זה נושא את סימן המימן הסלקטיבי עבור פסולת ציוד חשמלי ואלקטרוני (WEEE). המשמעות היא כי המוצר חייב להתבצע בהתאם להוראת האיחוד האירופי 2012/19 EU כדי להיות ממוחזר או מפורק במטרה למזער את השפעתו על הסביבה. למשתמש יש את האפשרות למסור את המוצר הזה לארגון מיחזור מוסמך או לספק כאשר הוא או היא קונים ציוד חשמלי או אלקטרוני חדש.

CLEANING

Clean frame with a damp cloth and a mild detergent; dry thoroughly. DO NOT use abrasives.

If the frame parts have been exposed to salt water we recommend that they be rinsed with fresh (tap) water as soon as possible to avoid corrosion. Always dry frame if wet.

All fabrics are removable.

To extend the life of your product's fabric, keep it clean and do not leave it in direct sunlight for long periods of time.

DO NOT fold or store the product if it is damp or wet, nor store in a damp environment.

SEATBACK FABRIC AND INFANT INSERT

Machine wash cold water with mild detergent. DO NOT bleach.

Dry flat and away from direct sunlight before re-use or storage.

DO NOT iron or dry clean.

TOY FABRIC

Spot clean with mild detergent. DO NOT bleach.

Dry flat and away from direct sunlight before re-use or storage.

DO NOT iron or dry clean.

MAINTENANCE AND REPAIR

This product requires user inspection and maintenance regularly. Check all connecting hardware (rivets, screws, etc.) for tightness and security. Seek prompt repairs or replacements as needed and never continue using the product if it is structurally not safe.

Only UPPAbaby replacement parts should be used. It may be unsafe to use parts supplied by another manufacturer.

Contact Customer Experience with any repair questions.

WARRANTY

3 YEAR LIMITED WARRANTY

Your UPPAbaby product is warranted to be free from manufacturing defects for a period of 3 years from the date of purchase under normal use and in compliance with the operating instructions.

This warranty is not transferable and extends only to the original retail purchaser and is only valid when supplied with proof of purchase from an authorized retailer. Proof of purchase must be retained for this warranty.

The warranty is valid only in the original country of purchase. This warranty is subject to the conditions set forth by country in which the items were purchased. Conditions may vary. UPPAbaby will not ship replacement or repair parts outside the country of purchase.

UPPAbaby will provide replacement parts or conduct repairs as determined fitting by the company. UPPAbaby reserves the right to exchange item with a replacement part. Some parts may be replaced with newer model parts as the item is improved over time.

This warranty does not cover:

- Defects caused by misuse or poor maintenance. (Please refer to the product instruction booklet for guidance on item use and maintenance).
- Damage caused by improper installation of UPPAbaby parts and/or accessories. (Please refer to product instruction booklet for guidance on item assembly and use).
- Damage caused by corrosion mold or rust due to poor maintenance, service or storage.
- Damage resulting from normal wear and tear.
- Damage or degradation caused by the sun, sweat, detergents, damp storage conditions or frequent washings.
- Repairs or modifications carried out by a third party.
- Product purchased from an unauthorized retailer. (Approved retailers are listed on our website uppababy.com).
- Second owners and users other than the registrant.
- Damage resulting from airline shipping and handling.
- Products Involved in an accident.

UPPAbaby reserves the right to determine if warranty terms and conditions have been met.

For warranty service: In the US* and CA please contact UPPAbaby customer experience (844) 823-3132 and visit uppababy.com/support to send an email.

*Within the US, warranty conditions may differ from state to state.

Outside of the US and CA please contact your local distributor. Distributor information can be found at uppababy.com/global-distributors



LIMPIEZA

Limpie el chasis con un trapo húmedo y un detergente suave; séquelo bien. NO use abrasivos.

Si las piezas del chasis han estado expuestas al agua salada, recomendamos que se aclaren con agua dulce tan pronto como sea posible para evitar la corrosión. Seque siempre el chasis si se moja.

Todas las telas son desmontables.

Para ampliar la vida de la tela de su producto, manténgala limpia y no la deje en el sol directo durante largos periodos de tiempo.

NO pliegue ni guarde el producto si está húmedo o mojado, ni lo almacene en un entorno con humedad.

TEJIDO DEL RESPALDO E INSERTO INFANTIL

Lavar a máquina con agua fría y detergente suave. NO usar lejía.

Seque en una superficie plana alejada de la exposición solar directa antes de volver a usar o almacenar el producto.

No lo planche ni lo lave en seco.

TELA DE JUGUETE

Limpie las manchas con detergente suave. NO use lejía.

Seque en una superficie plana alejada de la exposición solar directa antes de volver a usar o almacenar el producto.

No lo planche ni lo lave en seco.

MANTENIMIENTO Y REPARACIÓN

Este producto necesita inspección y mantenimiento regular por parte del usuario. Compruebe todas las piezas de conexión (remaches, tornillos, etc.) para comprobar que estén apretadas y seguras. Realice las reparaciones o sustituciones necesarias y no continúe usando el producto si la estructura no es segura.

Solo deben emplearse piezas de repuesto UPPAbaby. Usar piezas suministradas por otros fabricantes puede no resultar seguro.

Póngase en contacto con el Servicio al Cliente si tiene preguntas sobre reparaciones.

GARANTÍA

3 AÑOS DE GARANTÍA LIMITADA

Tu producto UPPAbaby tiene una garantía por defectos de fabricación durante un periodo de 3 años a contar a partir de la fecha de compra, siempre y cuando se haga un uso normal del artículo y se sigan las instrucciones de funcionamiento.

Esta garantía no es transferible; se otorga únicamente al comprador original del artículo en la tienda y solo es válida si se adjunta un comprobante de compra de un minorista autorizado. El comprobante de compra debe conservarse para esta garantía.

La garantía solo es válida en el país de compra original. Esta garantía está sujeta a las condiciones establecidas por el país en el que se adquirieron los artículos. Las condiciones pueden variar. UPPAbaby no enviará piezas de recambio o reparación fuera del país de compra.

UPPAbaby proporcionará piezas de repuesto o realizará las reparaciones que la empresa considere oportunas. UPPAbaby se reserva el derecho de cambiar el artículo por una pieza de recambio. Es posible que algunas piezas se sustituyan por otras de un modelo más reciente a medida que el producto vaya mejorando con el tiempo.

Esta garantía no cubre:

- Defectos causados por un mal uso o un mantenimiento deficiente. (Consulta el folleto de instrucciones del producto para obtener orientación sobre el uso y el mantenimiento del artículo).
- Daños causados por la instalación incorrecta de piezas o accesorios UPPAbaby. (Consulte el folleto de instrucciones del producto para obtener orientación sobre el montaje y el uso del artículo).
- Daños causados por corrosión, moho u óxido debidos a un mantenimiento, servicio o almacenamiento deficientes.
- Daños derivados del desgaste normal.
- Daños o degradación causados por el sol, el sudor, los detergentes, las condiciones de almacenamiento húmedas o los lavados frecuentes.
- Reparaciones o modificaciones llevadas a cabo por terceros.
- Producto adquirido a un minorista no autorizado. (Los minoristas autorizados figuran en nuestro sitio web uppababy.com).
- Segundos propietarios y usuarios distintos del solicitante de registro.
- Daños resultantes del transporte aéreo y la manipulación.
- Productos involucrados en un accidente.

UPPAbaby se reserva el derecho de determinar si se han cumplido los términos y las condiciones de la garantía.

Para el servicio de garantía: En EE. UU.* y Canadá, ponte en contacto con el servicio de atención al cliente de UPPAbaby en el número (844) 823-3132 y visita uppababy.com/support para enviar un mensaje de correo electrónico.

*En EE. UU., las condiciones de la garantía pueden variar de un estado a otro. .

Fuera de EE. UU. y Canadá, ponte en contacto con tu distribuidor local. Puedes encontrar información de distribuidores en uppababy.com/global-distributors.



NETTOYAGE

Nettoyer le châssis à l'aide d'un chiffon humide et d'un détergent doux; sécher complètement. NE PAS utiliser de produits abrasifs.

Si les pièces du châssis ont été exposées à de l'eau salée, nous recommandons de les rincer à l'eau fraîche du robinet dès que possible pour éviter toute corrosion. Toujours sécher le châssis s'il est mouillé.

Tous les tissus sont amovibles.

Pour prolonger la durée de vie du tissu de votre produit, gardez-le propre et ne le laissez pas en plein soleil pendant de longues périodes.

NE PAS plier ni entreposer le produit s'il est humide ou mouillé, ni l'entreposer dans un environnement humide.



TISSU DE DOSSIER DE SIÈGE ET INCRUSTATION POUR BÉBÉ

Laver à la machine l'eau froide avec un détergent doux. NE PAS javelliser.

Sécher à plat et à l'abri de la lumière directe du soleil avant de réutiliser ou d'entreposer.

Ne pas repasser ou nettoyer à sec.

TISSU JOUET

Nettoyer avec un détergent doux. NE PAS javelliser.

Sécher à plat et à l'abri de la lumière directe du soleil avant de réutiliser ou d'entreposer.

Ne pas repasser ou nettoyer à sec.

ENTRETIEN ET RÉPARATION

Ce produit nécessite une inspection et un entretien réguliers de la part de l'utilisateur. Vérifier que tout le matériel de raccord (rivets, vis, etc.) est bien serré et sécurisé. S'efforcer de réparer le produit ou de trouver des pièces de rechange rapidement si le besoin se présente, et ne jamais continuer à utiliser le produit s'il n'est pas sécuritaire sur le plan structurel.

Utiliser uniquement des pièces de rechange UPPAbaby. Il peut être dangereux d'utiliser des pièces fournies par un autre fabricant.

Communiquer avec le service à la clientèle pour toute question relative aux réparations.

GARANTIE

GARANTIE LIMITÉE DE TROIS ANS

Votre produit UPPAbaby est garanti exempt de défauts de fabrication pendant une période de trois ans à compter de la date d'achat dans des conditions normales d'utilisation et conformément aux instructions d'utilisation.

Cette garantie n'est pas transférable et s'applique uniquement à l'acheteur au détail original et n'est valide que lorsqu'elle est fournie avec une preuve d'achat provenant d'un détaillant autorisé. La preuve d'achat doit être conservée pour cette garantie.

La garantie n'est valide que dans le pays d'origine de l'achat. Cette garantie est soumise aux conditions établies par le pays dans lequel les articles ont été achetés. Les conditions peuvent varier. UPPAbaby n'expédiera pas de pièces de rechange ou de remplacement à l'extérieur du pays d'achat.

UPPAbaby fournira des pièces de rechange ou effectuera des réparations selon ce qui est jugé approprié par l'entreprise. UPPAbaby se réserve le droit d'échanger l'article avec une pièce de rechange. Certaines pièces peuvent être remplacées par des pièces de modèles plus récents à mesure que l'article est amélioré au fil du temps.

Cette garantie ne couvre pas :

- Les défauts causés par une mauvaise utilisation ou un mauvais entretien. (Veuillez consulter le livret d'instructions du produit pour obtenir des conseils sur l'utilisation et l'entretien des articles.)
- Les dommages causés par une mauvaise installation des pièces et/ou d'accessoires UPPAbaby. (Veuillez consulter le livret d'instructions du produit pour obtenir des conseils sur l'assemblage et l'utilisation du produit.)
- Les dommages causés par la corrosion, la moisissure ou la rouille en raison d'un mauvais entretien, d'une mauvaise utilisation ou d'un mauvais entreposage.
- Les dommages causés par l'usure normale.
- Les dommages ou la dégradation causés par le soleil, la sueur, les détergents, l'humidité d'entreposage ou les lavages fréquents.
- Les réparations ou modifications effectuées par un tiers. .
- Un produit acheté auprès d'un détaillant non autorisé. (Les détaillants approuvés sont répertoriés sur notre site uppababy.com.)
- L'utilisation par des propriétaires secondaires et utilisateurs autres que l'inscrit.
- Les dommages résultant de l'expédition et de la manutention par la compagnie aérienne.
- Les produits impliqués dans un accident.

UPPAbaby se réserve le droit de déterminer le respect des conditions de la garantie.

Pour le service de garantie : Aux États-Unis* et au Canada, veuillez communiquer avec le service de l'expérience client d'UPPAbaby au 1 844 823-3132 et consulter le site uppababy.com/support pour envoyer un courriel.

*Aux États-Unis, les conditions de la garantie peuvent différer d'un État à l'autre.

En dehors des États-Unis et du Canada, veuillez communiquer avec votre distributeur local. Les renseignements relatifs aux distributeurs sont disponibles sur le site uppababy.com/global-distributors.



PULIZIA

Pulire il telaio con un panno umido e un detergente neutro, lasciare asciugare completamente. NON utilizzare sostanze abrasive.

Se le parti del telaio (chassis) sono state esposte ad acqua salata, consigliamo di risciacquarle con acqua dolce (di rubinetto) non appena possibile, per evitare la formazione di ruggine. Asciugare sempre il telaio qualora si bagni.

Tutte le parti in tessuto possono essere rimosse.

Per prolungare la durata dei tessuti del prodotto, mantenerli puliti e non esporli alla luce del sole diretta per lunghi periodi.

NON chiudere o conservare il prodotto se umido o bagnato e non riporlo in ambienti umidi.

TESSUTO DELLA SEDUTA E INSERTO PER NEONATI

Lavare in lavatrice con acqua fredda e detersivo delicato. NON usare candeggina.

Prima di riutilizzarlo o riporlo, lasciarlo asciugare in piano e al riparo dalla luce solare diretta.

NON stirare né lavare a secco.

TESSUTO DEI GIOCATTOLI

Pulire le macchie con un detergente delicato. NON usare candeggina.

Prima di riutilizzarlo o riporlo, lasciarlo asciugare in piano e al riparo dalla luce solare diretta.

NON stirare né lavare a secco.

MANUTENZIONE E RIPARAZIONE

Il prodotto richiede ispezione e manutenzione regolari da parte dell'utente. Controllare la sicurezza e il serraggio di tutti gli elementi di connessione (rivetti, viti, ecc.). Controllare il corretto funzionamento di tutti i freni, i pneumatici, le imbragature del seggiolino e i blocchi. Effettuare le riparazioni necessarie in modo tempestivo o la sostituzione e non continuare mai a utilizzare il prodotto se la sua struttura non è integra.

Utilizzare esclusivamente parti di ricambio UPPAbaby. L'utilizzo di parti di altri marchi potrebbe compromettere la sicurezza del prodotto.

Per qualsiasi domanda inerente le riparazioni, contattare il servizio di assistenza clienti.



GARANZIA

GARANZIA LIMITATA DI 3 ANNI

Il tuo prodotto UPPAbaby è garantito come esente da difetti di fabbricazione per un periodo di 3 anni dalla data di acquisto in condizioni di utilizzo normale e in conformità con le istruzioni per l'uso.

La presente garanzia non è trasferibile e si estende solo all'acquirente al dettaglio originale ed è valida solo se corredata da prova di acquisto rilasciata da un rivenditore autorizzato. Per usufruire della garanzia è necessario conservare la prova d'acquisto.

La garanzia è valida solo nel paese di acquisto originale. La presente garanzia è soggetta alle condizioni stabilite dal Paese in cui sono stati acquistati gli articoli. Le condizioni possono variare. UPPAbaby non spedisce pezzi di ricambio o riparate al di fuori del Paese di acquisto.

UPPAbaby fornirà pezzi di ricambio o eseguirà riparazioni secondo quanto ritenuto opportuno dall'azienda. UPPAbaby si riserva il diritto di sostituire l'articolo con un pezzo di ricambio. Alcune parti potrebbero essere sostituite con parti di modello più recente man mano che l'articolo migliora nel tempo.

Questa garanzia non copre:

- Difetti causati da uso improprio o scarsa manutenzione. (Per indicazioni sull'uso e sulla manutenzione del prodotto, fare riferimento al libretto di istruzioni).
- Danni causati da un'installazione non corretta di pezzi e/o accessori UPPAbaby. (Per istruzioni sul montaggio e sull'uso dell'articolo, fare riferimento al libretto di istruzioni del prodotto).
- Danni causati da corrosione, muffa o ruggine dovuti a scarsa manutenzione, assistenza o stoccaggio.
- Danni derivanti dalla normale usura.
- Danni o degradazione causati dal sole, dal sudore, dai detersivi, da condizioni di conservazione umide o da lavaggi frequenti.
- Riparazioni o modifiche effettuate da terzi.
- Prodotto acquistato da un rivenditore non autorizzato. (I rivenditori autorizzati sono elencati sul nostro sito web uppababy.com).
- Secondi proprietari e utenti diversi dal soggetto che ha registrato la garanzia.
- Danni derivanti da spedizione e movimentazione delle compagnie aeree.
- Prodotti coinvolti in un incidente.

UPPAbaby si riserva il diritto di determinare se i termini e le condizioni della garanzia sono stati rispettati.

Per il servizio di garanzia: Negli Stati Uniti* e in Canada contatta UPPAbaby Customer Experience (844) 823-3132

e visita il sito uppababy.com/support per inviare un'e-mail.

Negli Stati Uniti, le condizioni della garanzia possono variare da stato a stato.

Al di fuori degli Stati Uniti e della California, contattare il distributore locale. Per informazioni sui distributori, visitare il sito uppababy.com/global-distributors.



REINIGUNG

Reinigen Sie das Gestell mit einem feuchten Tuch und einem milden Reinigungsmittel, und trocknen Sie ihn gründlich ab. KEINE Schleifmittel verwenden.

Für den Fall, dass das Gestell mit Salzwasser in Berührung gekommen ist, empfehlen wir, dieses schnellstmöglich mit frischem (Leitungs-)Wasser abzuspülen, um Korrosion zu vermeiden. Den Rahmen immer trocknen, falls er nass ist.

Alle Textilien sind abnehmbar.

Um die Haltbarkeit der Textilien Ihres Produktes zu verlängern, halten Sie es sauber und setzen Sie es nicht über lange Zeiträume direktem Sonnenlicht aus.

Das Produkt NICHT falten oder lagern, wenn es feucht oder nass ist, und auch nicht in einer feuchten Umgebung lagern



STOFF DER RÜCKENLEHNE UND DES NEUGEBORENEEINSETZES

In der Waschmaschine bei niedriger Wassertemperatur und mit einem milden Waschmittel waschen. NICHT bleichen.

Vor der Wiederverwendung oder Lagerung flach und vor direkter Sonneneinstrahlung geschützt trocknen. NICHT bügeln oder chemisch reinigen.

STOFF DES SPIELZEUGS

Flecken mit einem milden Reinigungsmittel entfernen. NICHT bleichen.

Vor der Wiederverwendung oder Lagerung flach und vor direkter Sonneneinstrahlung geschützt trocknen.. NICHT bügeln oder chemisch reinigen.

WARTUNG UND REPARATUR

Dieses Produkt muss regelmäßig durch den Benutzer überprüft und gewartet werden. Überprüfen Sie alle Verbindungen (Nieten, Schrauben usw.) daraufhin, dass sie fest und sicher sind. Überprüfen Sie ob alle Bremsen, Räder, Sitzgurte und Verschlüsse ordnungsgemäß funktionieren. Lassen Sie sofort Reparaturen vornehmen oder fordern Sie Ersatzteile an, wenn nötig, und nutzen Sie das Produkt nie weiter, falls es nicht stabil oder sicher ist.

Nur UPPAbaby Ersatzteile verwenden. Es kann gefährlich sein, Ersatzteile von einem anderen Hersteller zu verwenden.

Kontaktieren Sie den Kundenservice mit jeglichen Fragen zur Reparatur.

Nur UPPAbaby Ersatzteile verwenden. Es kann gefährlich sein, Ersatzteile von einem anderen Hersteller zu verwenden.

Kontaktieren Sie den Kundenservice mit jeglichen Fragen zur Reparatur.

GARANTIE

DREI JAHRE BESCHRÄNKTE GARANTIE

Für Ihr UPPAbaby-Produkt gilt eine Garantie von drei Jahren ab Kaufdatum auf Herstellungsfehler bei normalem Gebrauch und unter Beachtung der Gebrauchsanweisung.

Diese Garantie ist nicht übertragbar, gilt nur für den ursprünglichen Einzelhandelskäufer und nur, wenn ein Kaufbeleg von einem autorisierten Einzelhändler vorgelegt wird. Der Kaufbeleg muss für diese Garantie aufbewahrt werden.

Die Garantie gilt nur in dem Land, in dem das Gerät ursprünglich gekauft wurde. Diese Garantie unterliegt den Bedingungen des Landes, in dem die Artikel gekauft wurden. Die Bedingungen können variieren. UPPAbaby versendet keine Ersatz- oder Reparaturteile außerhalb des Landes, in dem das Produkt gekauft wurde.

UPPAbaby liefert Ersatzteile oder führt Reparaturen durch, die vom Unternehmen als angemessen erachtet werden. UPPAbaby behält sich das Recht vor, den Artikel gegen ein Ersatzteil auszutauschen. Einige Teile können durch neuere Modelle ersetzt werden, wenn der Artikel im Laufe der Zeit verbessert wird.

Diese Garantie umfasst nicht:

- Schäden, die durch unsachgemäßen Gebrauch oder schlechte Wartung verursacht werden. (Hinweise zur Verwendung und Wartung des Geräts finden Sie in der Bedienungsanleitung des Geräts).
- Schäden, die durch unsachgemäßen Einbau von UPPAbaby-Teilen und/oder -Zubehör entstehen. (Hinweise zur Montage und Verwendung des Geräts finden Sie in der Bedienungsanleitung des Produkts).
- Schäden, die durch Korrosion, Schimmel oder Rost aufgrund schlechter Wartung, Instandhaltung oder Lagerung entstanden sind.
- Schäden, die auf normale Abnutzung zurückzuführen sind.
- Beschädigung oder Zersetzung durch Sonne, Schweiß, Reinigungsmittel, feuchte Lagerbedingungen oder häufiges Waschen.
- Reparaturen oder Änderungen, die von einem Dritten durchgeführt werden.
- Kauf des Produkts bei einem nicht autorisierten Händler. (Die zugelassenen Händler sind auf unserer Website uppababy.com aufgeführt).
- Zweitbesitzer und andere Nutzer als der Anmelder.
- Schäden, die durch den Transport und die Handhabung durch die Fluggesellschaft entstanden sind.
- In einen Unfall verwickelte Produkte.

UPPAbaby behält sich das Recht vor, zu entscheiden, ob die Garantiebedingungen erfüllt sind.

Für Garantieleistungen: In den USA* und Kalifornien wenden Sie sich bitte an den UPPAbaby-Kundendienst unter (844) 823-3132 oder besuchen Sie uppababy.com/support zum Senden einer E-Mail.

*Innerhalb der USA können die Garantiebedingungen von Bundesstaat zu Bundesstaat unterschiedlich sein.

Außerhalb der USA und KANADA wenden Sie sich bitte an Ihren örtlichen Händler. Informationen über Vertriebspartner finden Sie unter uppababy.com/global-distributors.

REINIGEN

Reinig het frame met een vochtige doek en een mild schoonmaakmiddel; laat grondig drogen. **GEBRUIK GEEN** schuurmiddelen.

Als onderdelen van het frame zijn blootgesteld aan zout water, dan raden wij aan om deze zo snel mogelijk af te spoelen met vers (kraan)water om corrosie te voorkomen. Droog het frame altijd af als het nat is.

Alle onderdelen van textiel zijn afneembaar.

Om de levensduur van de stof van uw product te verlengen, houdt u het schoon en laat u het niet voor langere tijd in direct zonlicht staan.

Vouw het product **NIET** op en bewaar het **NIET** wanneer het vochtig of nat is. Berg het ook **NIET** op in een vochtige omgeving.

STOFFEN RUGLEUNING EN INZETSTUK VOOR BABY'S

Was in de wasmachine met koud water en een mild wasmiddel. **NIET** bleken.

Droog op een vlakke ondergrond buiten bereik van direct zonlicht voordat u het opbergt of opnieuw gebruikt.

NIET strijken of chemisch reinigen.

SPEELGOEDSTOF

Vlekken met een mild schoonmaakmiddel schoonmaken. **NIET** bleken.

Droog op een vlakke ondergrond buiten bereik van direct zonlicht voordat u het opbergt of opnieuw gebruikt.

NIET strijken of chemisch reinigen.

ONDERHOUD EN REPARATIE

Dit product heeft regelmatig controle en onderhoud van de gebruiker nodig. Controleer alle verbindende ijzerwaren (klinknagels, schroeven enz.) op spanning en veiligheid. Controleer alle remmen, wielen, veiligheidsgordels en sloten en verzeker een correcte en veilige werking. Laat het product direct repareren en/of monteer direct vervangende onderdelen wanneer dit nodig is. Gebruik het product nooit wanneer het bouwtechnisch onveilig is.

Alleen vervangende onderdelen van UPPAbaby mogen worden gebruikt. Het kan onveilig zijn om onderdelen te gebruiken die door een andere fabrikant zijn gemaakt.

Neem contact op met de klantenservice als u vragen hebt met betrekking tot reparaties.



GARANTIE

3 JAAR BEPERKTE GARANTIE

Uw UPPAbaby-product is gegarandeerd vrij van fabricagefouten gedurende een periode van 3 jaar vanaf de aankoopdatum bij normaal gebruik en in overeenstemming met de gebruiksaanwijzing.

Deze garantie is niet overdraagbaar, geldt alleen voor de oorspronkelijke koper en is alleen geldig bij overleggen van een aankoopbewijs van een erkend verkooppunt. Voor deze garantie moet een aankoopbewijs worden bewaard.

De garantie is alleen geldig in het oorspronkelijke land van aankoop. Deze garantie is onderhevig aan de voorwaarden van het land waarin het product is gekocht. Voorwaarden kunnen variëren. UPPAbaby verzendt geen vervangende- of reparatieonderdelen buiten het land van aankoop.

UPPAbaby levert vervangende onderdelen of voert reparaties uit zoals bepaald door het bedrijf. UPPAbaby behoudt zich het recht voor om onderdelen om te ruilen door vervangende onderdelen. Sommige onderdelen worden na verloop van tijd mogelijk vervangen door onderdelen van een nieuwer model.

Deze garantie dekt het volgende niet:

- Fouten veroorzaakt door verkeerd gebruikt of ontoereikend onderhoud. (Raadpleeg de gebruiksaanwijzing Defecten veroorzaakt door verkeerd gebruik of slecht onderhoud. (Raadpleeg het instructieboekje bij het product voor richtlijnen over gebruik en onderhoud).
- Schade veroorzaakt door onjuiste installatie van UPPAbaby-onderdelen en/of -accessoires. (Raadpleeg het instructieboekje van het product voor informatie over montage en gebruik).
- Schade veroorzaakt door corrosie, schimmel of roest als gevolg van slecht onderhoud, service of opslag.
- Schade als gevolg van normale slijtage.
- Schade of slijtage veroorzaakt door de zon, zweet, schoonmaakmiddelen, vochtige opslagomstandigheden of veelvuldig wassen.
- Reparaties of wijzigingen die zijn uitgevoerd door een derde partij.
- Product gekocht bij een niet-erkend verkooppunt. (Erkende verkopers staan vermeld op onze website uppababy.com).
- Tweede eigenaar en andere gebruikers dan de geregistreerde eigenaars.
- Schade als gevolg van verzending en behandeling door de luchtvaartmaatschappij.
- Producten die betrokken zijn bij een ongeval.

UPPAbaby behoudt zich het recht voor om te bepalen of aan de garantievoorwaarden is voldaan.

Voor garantieservice: Neem in de VS* en CA contact op met de klantenservice van UPPAbaby (844) 823-3132 en ga naar uppababy.com/support om een e-mail te sturen.

*Binnen de VS kunnen de garantievoorwaarden per staat verschillen.

Neem buiten de VS en CA contact op met uw plaatselijke distributeur. Informatie over distributeurs is te vinden op uppababy.com/global-distributors.



LIMPEZA

Limpe a estrutura com um pano úmido e detergente neutro, seque bem. **NÃO USE** produtos abrasivos.

Se partes da estrutura molharam com água salgada, enxágue-as com água doce logo que possível, para evitar corrosão. Sempre seque as partes que forem molhadas.

Os tecidos são removíveis.

Para os tecidos durarem mais, mantenha-os limpos e evite deixá-los ao sol por longos períodos.

NÃO dobre nem guarde o produto se estiver úmido ou molhado, e guarde-o sempre em local seco.

TECIDO DO ENCOSTO E INSERÇÃO PARA O BEBÊ

Lave à máquina com água fria e detergente neutro. **NÃO** use alvejante.

Seque estendido e longe da luz solar direta antes de reutilizar ou armazenar.

NÃO passe a ferro nem lave a seco.

TECIDO DO BRINQUEDO

Limpe as manchas com detergente suave. **NÃO** use alvejante.

Seque estendido e longe da luz solar direta antes de reutilizar ou armazenar.

NÃO passe a ferro nem lave a seco.

MANUTENÇÃO E REPAROS

Esse produto deve ser verificado e cuidado regularmente. Verifique se as conexões (rebites, parafusos etc.) estão firmes e seguras. Inspeccione se os freios, correias, suportes do assento e travas operam corretamente. Se necessário, busque a substituição ou reparos de peças. Não use o produto se não estiver totalmente seguro.

Use apenas peças de reposição da UPPAbaby. Pode não ser seguro utilizar peças fornecidas por outro fabricante.

Consulte o Atendimento ao Cliente se tiver dúvidas sobre reparos.



GARANTIA

GARANTIA LIMITADA DE 3 ANOS

Seu produto UPPAbaby tem garantia contra defeitos de fabricação por um período de 3 anos a partir da data de compra sob uso normal e em conformidade com as instruções de uso.

Esta garantia não é transferível e se estende somente ao comprador original, sendo válida apenas quando fornecida com comprovante de compra de um revendedor autorizado. O comprovante de compra deve ser mantido para esta garantia.

A garantia é válida somente no país original de compra. Esta garantia está sujeita às condições estabelecidas pelo país em que os itens foram adquiridos. As condições podem variar. A UPPAbaby não envia peças de reposição ou reparo para fora do país de compra.

A UPPAbaby fornece peças de reposição ou realiza reparos conforme determinado pela empresa. A UPPAbaby reserva-se o direito de trocar o item por uma peça de reposição. Algumas peças podem ser substituídas por peças de modelos mais novos à medida que o item for aprimorado ao longo do tempo.

Esta garantia não cobre:

- Defeitos causados por mau uso ou má manutenção. (Consulte o manual de instruções do produto para obter orientações sobre o uso e a manutenção do item).
- Danos causados pela instalação inadequada de peças e/ou acessórios UPPAbaby. (Consulte o manual de instruções do produto para obter orientações sobre a montagem e o uso do item).
- Danos causados por corrosão, mofo ou ferrugem devido à má manutenção, serviço ou armazenamento.
- Danos resultantes do desgaste normal.
- Danos ou degradação causados pelo sol, suor, detergentes, condições de armazenamento úmidas ou lavagens frequentes.
- Reparos ou modificações realizadas por terceiros.
- Produto adquirido de um revendedor não autorizado. (Os revendedores aprovados estão relacionados no site uppababy.com).
- Segundos proprietários e usuários diferentes do registrante.
- Danos resultantes de transporte e manuseio por companhia aérea.
- Produtos envolvidos em um acidente.

A UPPAbaby reserva-se o direito de determinar se os termos e condições da garantia foram cumpridos.

Para serviço de garantia: Nos EUA* e no Canadá, entre em contato com o atendimento ao cliente UPPAbaby (844) 823-3132 e acesse uppababy.com/support para enviar um e-mail.

*Nos EUA, as condições de garantia podem diferir de estado para estado.

Fora dos EUA e da Califórnia, entre em contato com um distribuidor local. Informações sobre distribuidores podem ser encontradas no site uppababy.com/global-distributors.



RENGÖRING

Rengör chassiet med en fuktig trasa och ett mildt rengöringsmedel. Torka av ordentligt. Använd INTE medel med slip-effekt.

Om chassidelarna har utsatts för saltvatten rekommenderar vi att du sköljer av dem med friskt (kran)vatten så snart som möjligt för att undvika rostskador. Torka alltid av chassiet om det är blött.

All klädsel är avtagbar.

Om du vill förlänga livslängden på produktens klädsel ska du hålla den ren och inte låta den vara i direkt solljus under längre stunder.

Fäll INTE ihop eller ställ undan produkten om den är fuktig eller blöt. Förvara den heller inte i fuktiga miljöer.



TYGET PÅ SITTELENS RYGGSTÖD OCH SPÄDBARNSSINSATSEN

Maskintvätt i kallt vatten med skonsamt tvättmedel. Får INTE blekas.

Torka plant och undvik direkt solljus före återanvändning eller förvaring.

Stryk INTE. Kemtvätta INTE.

TYGET PÅ LEKSAKEN

Fläckrengöring med skonsamt rengöringsmedel. Får INTE blekas.

Torka plant och undvik direkt solljus före återanvändning eller förvaring.

Stryk INTE. Kemtvätta INTE.

UNDERHÅLL OCH REPARATION

Den här produkten kräver inspektion och underhåll regelbundet. Kontrollera att alla kopplingsdelar (nitar och skruvar osv.) sitter ordentligt och säkert. Inspektera alla bromsar, däck, selar och lås för korrekt användning. Reparera eller byt ut delar omedelbart efter behov och fortsätt aldrig att använda produkten om den inte är strukturellt säker.

Endast utbytesdelar från UPPAbaby bör användas. Säkerheten kan inte garanteras om delar från andra tillverkare används.

Kontakta kundtjänst om du har frågor om reparation.



GARANTI

3 ÅRS BEGRÄNSAD GARANTI

Din UPPAbaby-produkt garanteras vara fri från tillverkningsfel under en period av 3 år från inköpsdatum vid normal användning och i enlighet med bruksanvisningen.

Denna garanti kan inte överlåtas och gäller endast den ursprungliga köparen och är endast giltig om den åtföljs av ett inköpsbevis från en auktoriserad återförsäljare. Inköpsbevis måste sparas för att denna garanti ska gälla.

Garantin gäller endast i det ursprungliga inköpslandet. Denna garanti omfattas av de villkor som gäller i det land där varan köptes. Villkoren kan variera. UPPAbaby skickar inte ersättnings- eller reservdelar utanför inköpslandet.

UPPAbaby kommer att tillhandahålla reservdelar eller utföra reparationer som företaget anser vara lämpliga. UPPAbaby förbehåller sig rätten att byta ut varan mot en ersättningsdel. Vissa delar kan komma att bytas ut mot delar av nyare modell allteftersom produkten förbättras över tid.

Denna garanti täcker inte:

- Fel som orsakats av felaktig användning eller dåligt underhåll. (Se produktens instruktionsbok för anvisningar om hur produkten ska användas och underhållas.)
- Skada som orsakats av felaktig installation av UPPAbaby-delar och/eller tillbehör. (Se produktens instruktionsbok för anvisningar om hur produkten monteras och används.)
- Skada som orsakats av korrosion, mögel eller rost på grund av dåligt underhåll, service eller förvaring.
- Skada till följd av normal förlitning.
- Skada eller försämring som orsakats av sol, svett, rengöringsmedel, fuktiga förvaringsförhållanden eller frekventa tvättar.
- Reparationer eller modifieringar som utförts av tredje part.
- Produkt som köpts av en icke-auktoriserad återförsäljare. (Godkända återförsäljare finns listade på vår webbplats uppababy.com.)
- Andra ägare och användare än registranten.
- Skada till följd av flygbolagets frakt och hantering.
- Produkter Inblandade i en olycka.

UPPAbaby förbehåller sig rätten att avgöra om garantivillkoren har uppfyllts.

För garantiservice: I USA* och Kanada kan du kontakta UPPAbaby kundupplevelse på (844) 823-3132 och besöka uppababy.com/support för att skicka ett e-postmeddelande.

*Inom USA kan garantivillkoren skilja sig från delstat till delstat.

Utanför USA och Kalifornien: kontakta din lokala distributör. Information om distributörer finns på uppababy.com/se/global-distributors.

CZYSZCZENIE

Konstrukcję czyścić wilgotną ściereczką z łagodnym detergentem; dokładnie wysuszyć. NIE używać materiałów ściernych.

Jeśli części konstrukcyjne zostały wystawione na działanie słonej wody, zaleca się wypłukanie ich jak najszybciej świeżą wodą (z kranu), aby uniknąć korozji. Zawsze należy osuszyć stelaż, jeśli jest mokry.

Wszystkie elementy pokrowca można zdejmować.

Aby wydłużyć żywotność materiałowego pokrowca wózka, utrzymuj go w czystości i nie wystawiaj zbyt długo na bezpośrednie działanie promieni słonecznych.

NIE składaj ani nie przechowuj wózka, jeśli jest wilgotny lub mokry, ani nie przechowuj go w wilgotnym otoczeniu.



TKANINA OPARCIA SIEDZISKA I WKŁADKA DLA NOWORODKA

Prać w pralce w zimnej wodzie z dodatkiem łagodnego detergentu. NIE wybielać.

Suszyć na płasko i z dala od bezpośredniego światła słonecznego przed ponownym użyciem lub przechowywaniem.

NIE prasować ani nie czyścić chemicznie.

TKANINA ZABAWEK

Czyścić miejscowo łagodnym detergentem. NIE wybielać.

Suszyć na płasko i z dala od bezpośredniego światła słonecznego przed ponownym użyciem lub przechowywaniem.

NIE prasować ani nie czyścić chemicznie.

KONSERWACJA I PIELEGNACJA

Wózek należy regularnie kontrolować i konserwować na bieżąco. Sprawdzaj wszystkie elementy łączące (nity, śruby itp.) pod kątem szczelności i bezpieczeństwa. Sprawdzaj, czy hamulce, opony, pasy bezpieczeństwa i blokady działają prawidłowo. W razie potrzeby niezwłocznie dokonuj napraw lub wymiany części i nigdy nie używaj wózka, gdy jego konstrukcja nie jest w pełni bezpieczna.

Należy stosować wyłącznie części zamienne UPPAbaby. Stosowanie części dostarczonych przez innego producenta może być niebezpieczne.

Wszelkie pytania dotyczące naprawy należy kierować bezpośrednio do działu obsługi.



GWARANCJA

3-LETNIA OGRANICZONA GWARANCJA

Produkt UPPAbaby jest objęty gwarancją na brak wad fabrycznych przez okres 3 lat od daty zakupu, przy normalnym użytkowaniu i przestrzeganiu instrukcji obsługi.

Niniejsza gwarancja jest niezbywalna i przysługuje wyłącznie pierwotnemu nabywcy detalicznemu. Gwarancja jest ważna wyłącznie po przedstawieniu dowodu zakupu od autoryzowanego sprzedawcy. W celu skorzystania z tej gwarancji należy zachować dowód zakupu.

Gwarancja jest ważna tylko w kraju, w którym dokonano zakupu. Niniejsza gwarancja podlega warunkom określonym przez kraj, w którym produkt został zakupiony. Warunki mogą się różnić. Firma UPPAbaby nie będzie wysyłać części zamiennych ani naprawczych poza kraj zakupu.

Firma UPPAbaby dostarczy części zamienne lub przeprowadzi naprawy w sposób określony jako odpowiedni przez firmę. Firma UPPAbaby zastrzega sobie prawo do wymiany na część zamienną. Niektóre części mogą zostać zastąpione nowszymi częściami w miarę udoskonalania produktu.

Niniejsza gwarancja nie obejmuje:

- Wad spowodowanych niewłaściwym użytkowaniem lub złą konserwacją. (Wskazówki dotyczące użytkowania i konserwacji elementów znajdują się w instrukcji obsługi produktu).
- Uszkodzeń spowodowanych nieprawidłowym montażem części i/lub akcesoriów UPPAbaby. (Wskazówki dotyczące montażu i użytkowania znajdują się w instrukcji obsługi produktu).
- Uszkodzeń spowodowanych przez korozję, pleśń lub rdzę z powodu złej konserwacji, serwisu lub przechowywania.
- Uszkodzeń wynikających z normalnego zużycia.
- Uszkodzeń lub zniszczenia spowodowanego działaniem słońca, potu, detergentów, wilgotnych warunków przechowywania lub częstego prania.
- Napraw lub modyfikacji wykonywanych przez stronę trzecią.
- Produktów zakupionych od nieautoryzowanego sprzedawcy. (Zatwierdzeni sprzedawcy są wymienieni na naszej stronie internetowej uppababy.com).
- Drugich właścicieli ani użytkowników innych niż rejestrujący.
- Uszkodzeń wynikających z transportu lotniczego i przeładunku.
- Produktów uczestniczących w wypadku.

Firma UPPAbaby zastrzega sobie prawo do określenia, czy warunki gwarancji zostały spełnione.

Aby uzyskać serwis gwarancyjny: W USA* i Kalifornii należy skontaktować się z obsługą klienta UPPAbaby (844) 823-3132 i odwiedzić stronę uppababy.com/support, aby wysłać wiadomość e-mail.

W Stanach Zjednoczonych warunki gwarancji mogą się różnić w zależności od stanu.

Poza USA i Kanadą prosimy o kontakt z lokalnym dystrybutorem. Informacje o dystrybutorze można znaleźć na stronie uppababy.com/global-distributors.

TEMİZLİK

Şasi bölümünü ıslak bir bezle ve yumuşak deterjanla temizleyin; tamamen kurutun. Aşındırıcı temizlik malzemesi KULLANMAYIN.

Şasi parçaları tuzlu suya maruz kalırsa, paslanmayı önlemek için mümkün olduğunca çabuk temiz (musluk suyu) su ile durulanmasını öneririz. Ana gövde ıslak ise her zaman kurulayın.

Bütün kumaşlar çıkarılabilir.

Ürününüzün kumaşının ömrünü uzatmak için temiz tutun ve doğrudan güneş ışığına uzun süre maruz bırakmayın.

Ürünü nemli veya ıslak halde KATLAMAYIN veya SAKLAMAYIN veya nemli bir ortamda saklamayın.

KOLTUK ARKALIĞI KUMAŞI VE BEBEKLER İÇİN EK PARÇA

Makinede soğuk su ve hafif deterjan ile yıkayın. Çamaşır suyu KULLANMAYIN.

Yeniden kullanmadan veya saklamadan önce düz bir şekilde ve doğrudan güneş ışığından uzakta kurutun.

ÜTÜLEMEYİN veya kuru temizleme YAPMAYIN.

OYUNCAK KUMAŞI

Hafif deterjan ile gereken noktaları temizleyin. Çamaşır suyu KULLANMAYIN.

Yeniden kullanmadan veya saklamadan önce düz bir şekilde ve doğrudan güneş ışığından uzakta kurutun.

ÜTÜLEMEYİN veya kuru temizleme YAPMAYIN.

BAKIM VE ONARIM

Bu ürün düzenli olarak kullanıcı denetimi ve bakımını gerektirir. Bütün bağlantı malzemelerini (perçinler, vidalar, vb.) sıklık ve emniyet açısından kontrol edin. Bütün frenlerin, lastiklerin, koltuk emniyet kemerlerinin ve kilitlerinin doğru çalışıp çalışmadığını kontrol edin. Gerektiği anda hızlı onarım veya yedek parça isteyin ve ürünü yapı bakımından güvenli olmayan bir şekilde kesinlikle kullanmayın.

Yalnızca UPPAbaby yedek parçaları kullanılmalıdır. Başka bir üreticiden temin edilen parçaların kullanılması emniyetsiz olabilir.

Herhangi bir onarım sorusu ile ilgili Müşteri Hizmetleri ile irtibata geçin.



GARANTİ

3 YIL SINIRLI GARANTİ

UPPAbaby ürününüz normal kullanım altında ve kullanım talimatlarına uygun olarak, satın alma tarihinden itibaren 3 yıl boyunca üretim kusurlarına karşı garantilidir.

Bu garanti devredilemez ve yalnızca orijinal alıcıyı kapsar ve yalnızca yetkili bir satıcıdan satın alma belgesi ile birlikte sağlandığında geçerlidir. Bu garanti için satın alma belgesi saklanmalıdır.

Garanti yalnızca satın alındığı orijinal ülkede geçerlidir. Bu garanti, ürünlerin satın alındığı ülke tarafından belirlenen koşullara tabidir. Koşullar değişiklik gösterebilir. UPPAbaby, yedek parçaları veya onarım parçalarını ürünün satın alındığı ülkenin dışına göndermeyecektir.

UPPAbaby, şirket tarafından uygun görülen yedek parçaları sağlayacak veya onarımları gerçekleştirecektir. UPPAbaby, ürünü yedek parça ile değiştirme hakkını saklı tutar. Ürün zaman içinde geliştirildikçe bazı parçalar daha yeni modele ait parçalarla değiştirilebilir.

Aşağıdakiler bu garantinin kapsamına girmez:

- Yanlış kullanım veya yetersiz bakımdan kaynaklanan kusurlar. (Ürün kullanımı ve bakımı ile ilgili yönlendirme için lütfen ürün kullanım kitapçığına bakın).
- UPPAbaby parçalarının ve/veya aksesuarlarının yanlış montajından kaynaklanan hasarlar. (Ürün montajı ve kullanımı ile ilgili yönlendirme için lütfen ürün kullanım kitapçığına bakın).
- Kötü bakım, servis ya da depolama nedeniyle korozyon küfü veya pastan kaynaklanan hasarlar.
- Normal aşınma ve yıpranmadan kaynaklanan hasarlar.
- Güneş, ter, deterjanlar, nemli depolama koşulları veya sık yıkamadan kaynaklanan hasarlar veya bozulmalar.
- Üçüncü bir tarafın gerçekleştirdiği onarımlar veya değişiklikler.
- Yetkisiz bir satıcıdan satın alınan ürün. (Onaylı satıcılar uppababy.com web sitemizde listelenmiştir).
- Kayıt ettiren kişi dışındaki ikinci sahipler ve kullanıcılar.
- Havayolu nakliyesinden kaynaklanan hasarlar.
- Bir kazaya karışan ürünler.

UPPAbaby, garanti şartları ve koşullarının yerine getirilip getirilmediğini belirleme hakkını saklı tutar.

Garanti hizmeti için: ABD* ve Kanada'da lütfen (844) 823-3132 numaralı UPPAbaby müşteri deneyimi hattını arayın ve e-posta göndermek için uppababy.com/support adresini ziyaret edin.

*ABD içinde garanti koşulları eyaletten eyalete farklılık gösterebilir.

ABD ve CA dışında lütfen yerel distribütörünüz ile iletişime geçin. Distribütör bilgileri uppababy.com/global-distributors adresinde bulunabilir.

ОЧИСТКА

Раму изделия можно очищать влажной тканью, смоченной мягким моющим средством. Выполняйте очистку с максимальной тщательностью. НЕ ИСПОЛЬЗУЙТЕ абразивные чистящие средства.

Для недопущения коррозии при попадании на раму изделия соленой воды рекомендуется в кратчайшие сроки промыть её пресной (водопроводной) водой. В случае намокания рамы ее необходимо высушить.

Вся обивка изделия является съемной.

Поддерживайте обивку в чистоте и не допускайте длительного воздействия на нее прямых солнечных лучей. Это позволит продлить срок службы изделия.

НЕ СКЛАДЫВАЙТЕ И НЕ ХРАНИТЕ изделие во влажном виде, а также во влажной среде.



ТКАНЬ СПИНКИ СИДЕНЬЯ И ВКЛАДЫШ ДЛЯ НОВОРОЖДЕННЫХ

Стирайте в машинке в холодной воде с использованием мягкого моющего средства. ЗАПРЕЩЕНО отбеливать.

Перед повторным использованием или хранением высушить на плоской поверхности и вдали от прямых солнечных лучей.

ЗАПРЕЩЕНО гладить и подвергать химической чистке.

ИГРУШЕЧНАЯ ТКАНЬ

Удаляйте пятна мягким моющим средством. ЗАПРЕЩЕНО отбеливать.

Перед повторным использованием или хранением высушить на плоской поверхности и вдали от прямых солнечных лучей.

ЗАПРЕЩЕНО гладить и подвергать химической чистке.

РЕМОНТ И ОБСЛУЖИВАНИЕ

Регулярно осматривайте изделие и при необходимости выполняйте его обслуживание. Следите за состоянием всех крепежных элементов (заклепок, винтов и т. д.). Проверяйте работоспособность тормозных механизмов, состояние колес, ремней безопасности и застёжек. При необходимости выполняйте ремонт или замену поврежденных компонентов. Не используйте изделие, если возникли сомнения в его конструктивной надежности и безопасности.

Следует использовать только запчасти UPPAbaby. Использование деталей другого производителя может быть небезопасным.

По всем вопросам, связанным с ремонтом, обращайтесь в службу поддержки покупателей.



ГАРАНТИЮ

ОГРАНИЧЕННАЯ ГАРАНТИЯ НА ТРИ ГОДА

Мы гарантируем отсутствие производственных дефектов в изделии UPPAbaby в течение 3 лет с даты покупки при условии надлежащего использования и соблюдения инструкции по эксплуатации.

Эта гарантия не подлежит передаче и распространяется только на первоначального розничного покупателя, а также действительна исключительно при условии предоставления подтверждения покупки у авторизованного продавца. Для получения этой гарантии необходимо сохранить подтверждение покупки.

Гарантия действительна только в стране приобретения товара. Настоящая гарантия регулируется условиями, установленными страной, в которой были приобретены товары. Условия могут различаться. UPPAbaby не отправляет новые или запасные детали за пределы страны покупки.

UPPAbaby предоставляет новые детали или проводит ремонт в соответствии с решением компании. UPPAbaby оставляет за собой право обменять товар покупателя на товар с новой деталью. Некоторые детали могут быть заменены новыми по мере улучшения изделия с течением времени.

Настоящая гарантия не распространяется на:

- дефекты, вызванные неправильным использованием или ненадлежащим обслуживанием (руководство по использованию и техническому обслуживанию изделия см. в буклете с инструкциями по эксплуатации изделия);
- повреждения, вызванные неправильной установкой деталей и/или аксессуаров UPPAbaby (руководство по сборке и использованию изделия см. в буклете с инструкциями к изделию);
- повреждения, вызванные коррозией, плесенью или ржавчиной вследствие ненадлежащего ухода, обслуживания или хранения;
- повреждения, возникшие в результате нормального износа;
- повреждения или износ, вызванные воздействием солнца, пота, мощных средств, а также хранением во влажных условиях или частыми стирками;
- ремонт или модификации, выполненные третьим лицом;
- продукты, приобретенные у неавторизованного продавца (одобренные продавцы перечислены на нашем веб-сайте uprababy.com);
- вторых владельцев и пользователей, не являющихся первоначальным покупателем;
- ущерб, нанесенный в результате перевозки и обработки груза авиакомпанией;
- товары, пострадавшие в результате аварии.

UPPAbaby оставляет за собой право определять, были ли соблюдены условия гарантии.

Гарантийное обслуживание: в США* и Канаде свяжитесь со службой поддержки UPPAbaby по номеру (844) 823-31-32 или перейдите по ссылке uprababy.com/support, чтобы отправить электронное письмо.

*На территории США гарантийные условия могут отличаться в зависимости от штата.

За пределами США и Калифорнии обратитесь к местному дистрибьютору. Информацию о дистрибьюторе можно найти на странице uprababy.com/global-distributors.



ČIŠČENJE

Okvir očistite z vlažno krpo in blagim čistilnim sredstvom; temeljito posušite. NE uporabljajte abrazivnih sredstev.

Če so bili deli okvirja izpostavljeni slani vodi, priporočamo, da jih čim prej sperete s svežo vodo (iz pipe) ter tako preprečite nastanek korozije.

Če je okvir moker, ga vedno posušite. Vse tkanine je mogoče odstraniti. Če želite podaljšati življenjsko dobo tkanine na vašem izdelku, jo morate redno čistiti in je ne smete dlje časa puščati na neposredni sončni svetlobi.

Izdelka NE smete zložiti ali shraniti, če je vlažen ali moker, prav tako ga ne smete hraniti v vlažnem okolju.

TKANINA NASLONJALA SEDEŽA IN VLOŽEK ZA DOJENČKE

Operite v hladni vodi z blagim detergentom. NE uporabljajte belila.

Pred ponovno uporabo ali hrambo poravnajte in posušite stran od neposredne sončne svetlobe.

NE smete likati ali kemično čistiti.

TKANINA IGRAČ

Umazana mesta očistite z blagim detergentom. NE uporabljajte belila.

Pred ponovno uporabo ali hrambo poravnajte in posušite stran od neposredne sončne svetlobe.

NE smete likati ali kemično čistiti.

VZDRŽEVANJE IN POPRAVILA

Uporabnik mora redno pregledovati in vzdrževati ta izdelek. Prepričajte se, da je vsa povezovalna oprema (zakovice, vijaki ipd.) ustrezno zategnjena in varno pritrjena. Preglejte vse zavore, pnevmatike, varnostne pasove in ključavnice ter zagotovite, da pravilno delujejo. Po potrebi čim prej poiščite popravilo ali nadomestne dele in nikoli ne uporabljajte izdelka, če ne zagotavlja strukturne varnosti.

Uporabljajte samo originalne nadomestne dele UPPAbaby. Če uporabljate dele drugega proizvajalca, ni mogoče zagotoviti varnosti.

Če imate vprašanja o popravilu, se lahko obrnete na službo za pomoč strankam.



GARANCIJA

3-LETNA OMEJENA GARANCIJA

Jamčimo, da se pri vašem izdelku UPPAbaby 3 leta od datuma nakupa ne bodo pojavile napake zaradi proizvodnje, če ga uporabljate normalno in v skladu z navodili za uporabo.

Te garancije ni mogoče prenesti in velja zgolj za prvotnega kupca v maloprodaji, če lahko ta predloži dokazilo o nakupu pri pooblaščenem prodajalcu. Za uveljavljanje te garancije morate hraniti dokazilo o nakupu.

Garancija velja samo v državi prvotnega nakupa. Za to garancijo veljajo pogoji, ki jih določa zakonodaja države, v kateri so bili izdelki kupljeni. Pogoji se lahko razlikujejo. Podjetje UPPAbaby nadomestnih delov ali delov za popravilo ne bo pošiljalo zunaj države nakupa.

Podjetje UPPAbaby se bo samo odločilo, ali bo zagotovilo nadomestne dele ali izvedlo popravilo. Podjetje UPPAbaby si pridržuje pravico do zamenjave izdelka z nadomestnim delom. Nekatere dele lahko sčasoma nadomestimo z novejšimi modeli delov, saj izdelek nenehno izboljšujemo.

Ta garancija ne zajema:

- Okvar zaradi napačne uporabe ali slabega vzdrževanja. (Navodila za uporabo in vzdrževanje izdelka so na voljo v priročniku za uporabo izdelka).
- Poškodb, ki nastanejo zaradi nepravilne namestitve delov in/ali dodatne opreme UPPAbaby. (Navodila za sestavljanje in uporabo izdelka so na voljo v priročniku za uporabo izdelka).
- Poškodb zaradi korozije, plesni ali rje, ki nastanejo zaradi slabega vzdrževanja, servisiranja ali skladiščenja.
- Poškodb, ki so posledica običajne obrabe.
- Poškodb ali degradacije zaradi sonca, znoja, čistilnih sredstev, skladiščenja v vlažnem okolju ali pogostega pranja.
- Popravlil ali sprememb, ki jih opravi tretja oseba.
- Izdelkov, ki so kupljeni pri nepooblaščenem prodajalcu. (Odobreni prodajalci so navedeni na naši spletni strani uppababy.com).
- Drugi lastniki in uporabniki, ki niso osebe, ki so registrirale izdelek.
- Poškodb, ki nastanejo med letalskim prevozom in ravnanjem med njim.
- Izdelkov, ki so bili udeleženi v nesreči.

Podjetje UPPAbaby si pridržuje pravico do ugotavljanja, ali so izpolnjeni garancijski pogoji.

Za garancijski servis v Sloveniji:

V Sloveniji se za garancijske zahteve in podporo obrnite na MiniMe d.o.o., uradnega zastopnika in distributerja za UPPAbaby.

Kontakt MiniMe:

E-pošta: info@minime.si

Telefon: +386 41 760 900

Za dodatne informacije o podpori pa lahko obiščete tudi uradno spletno stran: uppababy.com/support.

ČIŠĆENJE

Očistite okvir vlažnom krpom i blagim deterdžentom i temeljito osušite. NEMOJTE upotrebljavati abrazivna sredstva. Ako su dijelovi okvira bili izloženi slanoj vodi, preporučujemo da ih što prije isperete svježom vodom (iz slavine) kako bi se izbjegla korozija.

Uvijek osušite okvir ako je mokar. Sve tkanine mogu se ukloniti. Kako biste produžili vijek trajanja tkanine proizvoda, održavajte je čistom i ne ostavljajte je na izravnoj sunčanoj svjetlosti dulje vrijeme.

NEMOJTE presavijati ili skladištiti proizvod ako je vlažan ili mokar, niti ga čuvati u vlažnom okruženju.

TKANINA NASLONA SJEDALA I UMETAK ZA BEBE

Strojno operite hladnom vodom i blagim deterdžentom. NEMOJTE upotrebljavati izbjeljivač.

Osušite na ravnoj površini i dalje od izravne sunčane svjetlosti prije ponovne upotrebe ili skladištenja.

NEMOJTE glačati ili kemijski čistiti.

TKANINA IGRAČAKA

Očistite mrlje blagim deterdžentom. NEMOJTE upotrebljavati izbjeljivač.

Osušite na ravnoj površini i dalje od izravne sunčane svjetlosti prije ponovne upotrebe ili skladištenja.

NEMOJTE glačati ili kemijski čistiti.

ODRŽAVANJE I POPRAVAK

Ovaj proizvod zahtijeva redovite preglede i održavanje korisnika. Provjerite čvrstoću i sigurnost svih spojnih dijelova (zakovice, vijci itd.). Provjerite rade li sve kočnice, gume, pojasevi sjedala i mehanizmi zaključavanja ispravno. Odmah popravite ili zamijenite dijelove po potrebi i nikada nemojte nastaviti upotrebljavati proizvod ako strukturno nije siguran.

Upotrebljavajte samo zamjenske dijelove UPPAbaby. Nije sigurno upotrebljavati dijelove koje isporučuje drugi proizvođač.

Za sva pitanja o popravku obratite se službi za korisnike.



JAMSTVO

3 GODINE OGRANIČENOG JAMSTVA

Vaš proizvod UPPAbaby ima jamstvo u pogledu proizvodnih nedostataka u razdoblju od 3 godine od datuma kupnje pod uvjetom uobičajene upotrebe i u skladu s uputama za upotrebu.

Ovo jamstvo nije prenosivo i odnosi se samo na izvornog maloprodajnog kupca te vrijedi samo kada se predoči dokaz o kupnji od ovlaštenog trgovca. Za ovo jamstvo mora se sačuvati dokaz o kupnji.

Jamstvo vrijedi samo u državi kupnje. Ovo jamstvo podliježe uvjetima postavljenim u državi u kojoj su proizvodi kupljeni. Uvjeti se mogu razlikovati. UPPAbaby neće isporučivati zamjenske dijelove ili dijelove za popravak izvan države kupnje.

UPPAbaby osigurat će zamjenske dijelove ili izvršiti popravke prema odluci tvrtke. UPPAbaby zadržava pravo zamjene proizvoda zamjenskim dijelom. Neki dijelovi mogu se zamijeniti dijelovima novijih modela jer se proizvod s vremenom poboljšava.

Ovo jamstvo ne pokriva sljedeće:

- Kvarove uzrokovane nepravilnom upotrebom ili lošim održavanjem. (Upute za upotrebu i održavanje proizvoda potražite u brošuri s uputama za upotrebu proizvoda).
- Oštećenja uzrokovana nepravilnom ugradnjom dijelova i/ili dodatnih dijelova UPPAbaby. (Upute za sastavljanje i upotrebu proizvoda potražite u brošuri s uputama za upotrebu proizvoda).
- Oštećenja uzrokovana korozijskom plijesni ili hrđom zbog lošeg održavanja, servisiranja ili skladištenja.
- Oštećenja nastala uslijed uobičajenog trošenja i habanja.
- Oštećenja ili propadanja uzrokovana suncem, znojem, deterdžentima, vlažnim uvjetima skladištenja ili čestim pranjem.
- Popravke ili preinake koje je provela treća strana.
- Proizvod kupljen od neovlaštenog trgovca. (Odobreni trgovci navedeni su na našem web-mjestu uppababy.com).
- Druge vlasnike i korisnike koji nisu podnositelji registracije.
- Štetu koja proizlazi iz isporuke i rukovanja zračnih prijevoznika.
- Proizvode koji su bili izloženi nesreći.

UPPAbaby zadržava pravo utvrditi jesu li ispunjeni jamstveni uvjeti.

Za garancijski servis u Hrvatskoj:

U Hrvatskoj se za garancijske zahtjeve i podršku obratite MiniMeu, ovlaštenom zastupniku i distributeru za UPPAbaby.

Kontakt MiniMe:

E-pošta: info@minime.si

Telefon: 0038641 760 900

Dodatne informacije o podršci dostupne su i na službenoj stranici: uppababy.com/support.rs.

TISZTÍTÁS

A vázat nedves ruhával és enyhe tisztítószerral tisztítsa meg; majd alaposan szárítsa meg. NE használjon súrolószert. Ha a váz alkatrészei sós vízzel érintkeztek, javasoljuk, hogy a korrózió elkerülése érdekében a lehető

leghamarabb öblítse le őket csapvízzel.

Mindig szárítsa meg a vázat, ha nedves. Minden szövet eltávolítható.

Tartsa tisztán a szövetet az élettartamának meghosszabbítása érdekében, és ne hagyja hosszú ideig közvetlen napfényben. NE hajtogassa össze vagy tárolja a terméket, ha nedves, és ne tárolja nedves környezetben.

ÜLÉSTÁMLA ANYAGA ÉS CSECSEMŐBETÉT

Gépben mosható hideg vízben, kímélő mosószerral. NE használjon fehérítőt.

Újbóli felhasználás vagy tárolás előtt vízszintesen kiterítve és közvetlen napfénytől védve szárítsa meg.

NE vasalja ki és ne végezzen rajta vegytisztítást.

JÁTÉK ANYAGA

Alkalmazzon folteltávolítást kímélő mosószerral. NE használjon fehérítőt.

Újbóli felhasználás vagy tárolás előtt vízszintesen kiterítve és közvetlen napfénytől védve szárítsa meg.

NE vasalja ki és ne végezzen rajta vegytisztítást.

KARBANTARTÁS ÉS JAVÍTÁS

A termék rendszeres felhasználói ellenőrzést és karbantartást igényel.

Ellenőrizze, hogy az összes csatlakozás (szegecsek, csavarok stb.) megfelelően legyen meghúzva és biztonságos legyen. Ellenőrizze a fékek, gumibroncsok, biztonsági övek és zárok megfelelő működését. Szükség esetén azonnal javíttassa meg vagy cserélje ki, és soha ne használja tovább a terméket, ha az szerkezeti nem biztonságos.

Csak UPPAbaby cserealkatrészeket szabad használni. Előfordulhat, hogy a más gyártó által szállított alkatrészek használata nem biztonságos.

Ha bármilyen kérdése van a javítással kapcsolatban, forduljon az ügyfélszolgálathoz.



JÓTÁLLÁS

3 ÉV KORLÁTOZOTT JÓTÁLLÁS

Az UPPAbaby termékére a vásárlástól számított 3 évig vállalunk jótállást, hogy a normál, használati utasításnak megfelelő használat mellett gyártási hibáktól mentes lesz.

Ez a jótállás nem átruházható, csak az eredeti kiskereskedelmi vásárlóra vonatkozik, és csak akkor érvényes, ha a vásárlást egy hivatalos kiskereskedőtől származó bizonylattal igazolják. A jótállás érvényesítéséhez meg kell őrizni a vásárlást igazoló bizonylatot.

A jótállás csak a vásárlás eredeti országában érvényes. Erre a jótállásra annak az országnak a feltételei vonatkoznak, amelyben a terméket megvásárolták. A feltételek változhatnak. Az UPPAbaby nem szállít csere- vagy pótalkatrészeket a vásárlás országán kívülre.

Az UPPAbaby a vállalat által megfelelőnek ítélt cserealkatrészeket biztosít vagy javításokat végez. Az UPPAbaby fenntartja a jogot, hogy a termék helyett csereterméket biztosítson. Egyes alkatrészeket újabb modellű alkatrészekre lehet cserélni, mivel az elemet idővel továbbfejlesztik.

Ez a jótállás nem terjed ki az alábbiakra:

- Nem rendeltetészerű használat vagy rossz karbantartás által okozott hibák. (A termék használatára és karbantartására vonatkozó útmutatást a termék használati utasítása tartalmazza).
- Az UPPAbaby alkatrészek és/vagy tartozékok helytelen beszerelése által okozott károk. (A termék összeszerelésével és használatával kapcsolatos útmutatást a termék használati utasítása tartalmazza).
- A nem megfelelő karbantartás, szervizelés vagy tárolás miatti korrózió, penész vagy rozsda okozta károk.
- Normál kopásból eredő sérülések.
- Nap, izzadság, mosószerek, nedves tárolási körülmények vagy gyakori mosás okozta károsodás vagy romlás.
- Harmadik fél által végzett javítások vagy módosítások.
- Nem hivatalos kereskedőtől vásárolt termék. (A hivatalos kiskereskedők az uppababy.com weboldalon találhatóak.)
- Második tulajdonosok és nem a regisztráló felhasználók.
- A légi szállításból és kezelésből eredő károk.
- Balesetet szenvedett termékek.

Az UPPAbaby fenntartja a jogot annak megállapítására, hogy a jótállási feltételek teljesültek-e.

Garanciális szervizeléshez: Az Egyesült Államokban* és Kanadában lépjen kapcsolatba az UPPAbaby ügyfélszolgálatával a (844) 823-3132-es telefonszámon, látogasson el az uppababy.com/support oldalra, és küldjön e-mailt.

*Az Egyesült Államokon belül a jótállási feltételek államonként eltérhetnek.

Az Egyesült Államokon és Kanadán kívül forduljon a helyi forgalmazóhoz. A forgalmazókkal kapcsolatos információk az uppababy.com/global-distributors oldalon találhatóak.



ČIŠĆENJE

Očistite okvir vlažnom krpom i blagim deterdžentom; temeljno osušite. NEMOJTE koristiti abrazivna sredstva.

Ako su delovi okvira bili izloženi slanoj vodi, preporučujemo da se što pre isperu svežom vodom (iz česme) kako bi se izbegla korozija. Uvek osušite okvir ako je mokar. Sve tkanine se mogu ukloniti.

Da biste produžili vek trajanja tkanine vašeg proizvoda, održavajte je čistom i ne ostavljajte je na direktnoj sunčevoj svetlosti u dužim periodima. NEMOJTE savijati ili skladištiti proizvod ako je vlažan ili mokar, niti ga čuvati u vlažnom okruženju.

TKANINA ZA NASLON SEDIŠTA I UMETAK ZA BEBE

Operite u hladnoj vodi u mašini uz korišćenje blagog deterdženta. NE izbeljivati.

Sušite radno i zaštićeno od direktne sunčeve svetlosti pre ponovne upotrebe ili skladištenja.

NEMOJTE peglati niti hemijski čistiti.

TKANINA ZA IGRAČKE

Očistite mrlje blagim deterdžentom. NE izbeljivati.

Sušite radno i zaštićeno od direktne sunčeve svetlosti pre ponovne upotrebe ili skladištenja.

NEMOJTE peglati niti hemijski čistiti.

ODRŽAVANJE I POPRAVKA

Ovaj proizvod zahteva redovnu proveru i održavanje od strane korisnika. Proverite da li je sav spojni hardver (nitne, zavrtnji itd.) zategnut i bezbedan. Proverite da li sve kočnice, gume, pojasevi sedišta i brave pravilno funkcionišu. Tražite brze popravke ili zamene po potrebi i nikada nemojte nastaviti da koristite proizvod ako proizvod strukturno nije

bezbedan. Treba koristiti isključivo zamenske delove kompanije UPPAbaby. Može biti nebezbedno koristiti delove koje isporučuje drugi proizvođač.

Ako imate pitanja o popravci, obratite se Službi za korisnike.



GARANCIJA

3 GODINE OGRANIČENE GARANCIJE

Za vaš UPPAbaby proizvod se garantuje da nema proizvodnih nedostataka u periodu od 3 godine od datuma kupovine pod uslovima normalne upotrebe i upotrebe u skladu sa uputstvima za upotrebu.

Ova garancija nije prenosiva i odnosi se samo na prvobitnog kupca koji je kupovinu obavio u maloprodajnoj radnji i važi samo kada je dostavljen dokaz o kupovini od ovlašćenog prodavca. Za ovu garanciju mora se sačuvati dokaz o kupovini.

Garancija važi samo u prvobitnoj zemlji kupovine. Ova garancija podleže uslovima navedenim u zemlji u kojoj su predmeti kupljeni. Uslovi se mogu razlikovati. UPPAbaby neće isporučivati rezervne delove ili popravljati delove izvan zemlje u kojoj je obavljena kupovina.

UPPAbaby će obezbediti zamenske delove ili izvršiti popravke po nahođenju kompanije. UPPAbaby zadržava pravo zamene artikla zamenskim delom. Neki delovi se mogu zameniti delovima novijih modela jer se artikli vremenom poboljšavaju.

Ova garancija ne pokriva sledeće:

- Kvarovi uzrokovani pogrešnom upotrebom ili lošim održavanjem. (Pogledajte uputstvo za upotrebu i održavanje proizvoda).
- Oštećenje izazvano nepravilnom instalacijom delova i/ili dodatne opreme UPPAbaby. (Uputstva za klapanje i upotrebu artikala potražite u uputstvu za upotrebu proizvoda).
- Oštećenja nastala usled korozivne buđi ili rđe usled lošeg održavanja, servisiranja ili skladištenja.
- Oštećenja usled normalnog habanja.
- Oštećenja ili propadanja uzrokovana suncem, znojem, deterdžentima, vlažnim uslovima skladištenja ili čestim pranjem.
- Popravke ili modifikacije koje je izvršilo treće lice.
- Proizvod kupljen od neovlašćenog prodavca. (Odobreni prodavci su navedeni na našem veb-sajtu uppababy.com).
- Drugi vlasnici i korisnici osim korisnika koje obavlja registraciju.
- Šteta nastala zbog otpreme i tretiranja u avionu.
- Proizvodi koji su učestvovali u nezgodi.

UPPAbaby zadržava pravo da utvrdi da li su ispunjene odredbe i uslovi garancije.

Za garancijski servis u Srbiji:

U Srbiji se za garancijske zahteve i podršku obratite Kepromu, ovlašćenom zastupniku i distributeru za UPPAbaby.

Kontakt Keprom:

E-pošta: office@keprom.com

Telefon: +381 11 208 43 88

Dodatne informacije o podršci dostupne su i na zvaničnoj internet stranici: keprom.com.

الضمان

ضمان محدود لمدة ٣ سنوات

يشمل الضمان خلو منتج UPPAbaby الخاص بك من عيوب التصنيع لمدة ٣ سنوات من تاريخ الشراء في ظل الاستخدام العادي ووفقاً لتعليمات التشغيل.

هذا الضمان غير قابل للتحويل ويمتد لمشتري التجزئة الأصلي فقط وهو صالح عندما يتم تقديمه مع إثبات الشراء من بائع تجزئة معتمد فقط. يجب الاحتفاظ بإثبات الشراء من أجل هذا الضمان.

الضمان صالح في بلد الشراء الأصلي فقط. يخضع هذا الضمان للشروط التي تحددها الدولة التي تم شراء العناصر فيها. قد تختلف الشروط.

لن تقوم UPPAbaby بشحن بدائل أو قطع غيار خارج بلد الشراء.

ستقوم UPPAbaby بتوفير قطع غيار أو إجراء إصلاحات وفقاً لما تحدده الشركة. تحتفظ UPPAbaby بالحق في استبدال العنصر بقطعة غيار.

قد يتم استبدال بعض الأجزاء بأجزاء من طراز أحدث حيث يتم تحسين العنصر بمرور الوقت.

هذا الضمان لا يغطي:

- العيوب الناتجة عن سوء الاستخدام أو سوء الصيانة، (يرجى الرجوع إلى كتيب تعليمات المنتج للحصول على إرشادات حول استخدام العنصر والصيانة).
 - التلف الناتج عن التركيب غير الصحيح لأجزاء و/أو ملحقات UPPAbaby. (يرجى الرجوع إلى كتيب تعليمات المنتج للحصول على إرشادات حول تجميع العنصر واستخدامه).
 - التلف الناتج عن التآكل أو العفن أو الصدأ نتيجة لسوء الصيانة أو الخدمة أو التخزين.
 - الأضرار الناتجة عن البلى العادي.
 - التلف أو التدهور الناجم عن الشمس أو العرق أو المنظفات أو ظروف التخزين الرطبة أو الغسيل المتكرر.
 - الإصلاحات أو التعديلات التي قام بها طرف ثالث.
 - تم شراء المنتج من بائع تجزئة غير مصرح به. (تجار التجزئة المعتمدون مدرجون على موقعنا الإلكتروني uppababy.com).
 - المالك أو المستخدم الثاني بخلاف الشخص المسجل.
 - الأضرار الناتجة عن الشحن الجوي والمناولة.
 - المنتجات التي كانت جزءاً من حادث.
- تحتفظ UPPAbaby بالحق في تحديد ما إذا تم استيفاء شروط الضمان وأحكامه.
- لخدمة الضمان: في الولايات المتحدة* وكندا، يُرجى التواصل مع خدمة عملاء UPPAbaby على الرقم (٨٤٤) ٣١٣٢-٨٢٣ وتفضّل بزيارة uppababy.com/support لإرسال رسالة إلكترونية.
- *داخل الولايات المتحدة، قد تختلف شروط الضمان من ولاية إلى أخرى.
- يرجى الاتصال بالموزع المحلي لديك خارج الولايات المتحدة وكندا. يمكن العثور على معلومات الموزع على uppababy.com/global-distributors.

التنظيف

قم بتنظيف بقطعة قماش مبللة ومنظف خفيف، مع التجفيف بعناية. يجب عدم استخدام مواد الحكّ. إذا انكشفت بعض الأجزاء بسبب الماء المالح، ننصح بشطفها بماء (صنبور) نظيف في أسرع وقت لتجنب حدوث تآكل. يجب دائماً تجفيف الهيكل في حالة وجود بلل به جميع الأقمشة قابلة للفك. ولمدّ عمر أقمشة المنتج، حافظ على نظافتها ولا تتركها عرضة لضوء الشمس المباشرة لفترات زمنية طويلة. يجب عدم طي المنتج أو تخزينه إذا كان رطباً أو مبللاً، ويجب عدم تخزينه في بيئة رطبة.

قمّاش مسند الظهر ووسادة الرضع

يتم غسلهم في الغسالة بالماء البارد باستخدام منظف خفيف. يُحظر استعمال المبيضات. يتم التجفيف بشكل مسطح وبعيداً عن أشعة الشمس المباشرة قبل إعادة الاستخدام أو التخزين. يُحظر الكي أو التنظيف الجاف.

قمّاش الألعاب

5قم بتنظيف البقع بمنظف خفيف. يُحظر استعمال المبيضات. يتم التجفيف بشكل مسطح وبعيداً عن أشعة الشمس المباشرة قبل إعادة الاستخدام أو التخزين. يُحظر الكي أو التنظيف الجاف.

لصيانة والإصلاح

يتطلب هذا الإجراء تنفيذ المستخدم لعمليات الفحص والصيانة بشكل دوري. يجب فحص جميع أجزاء التوصيل (البراشيم والبراغي وغيرها) للتأكد من إحكام ربطها وتثبيتها. يجب فحص جميع الفرامل والإطارات وأحزمة المقعد والأقفال للتأكد من عملها بصورة صحيحة. يجب تنفيذ عمليات الإصلاح الفورية أو الاستبدال عند الحاجة وعدم مواصلة استخدام المنتج في حالة عدم أمان تركيبه.

يجب استخدام قطع غيار UPPAbaby فقط عند الاستبدال. وقد يكون من غير الآمن استخدام قطع الغيار التي توفرها جهات التصنيع الأخرى.

اتصل بخدمة العملاء بخصوص أي أسئلة حول الإصلاح.

מורחבת

אחריות מוגבלת למשך שלוש שנים

מוצר UPPAbaby שלכם נמצא תחת אחריות להיות נקי מפגמיי ייצור לתקופה של 3 שנים ממועד הרכישה, בשימוש רגיל ובהתאם להוראות התפעול.

אחריות זו אינה ניתנת להעברה וחלה רק על הרוכש הפרטי המקורי והיא תקפה רק אם מלווה בהוכחת רכישה מקמעונאי מורשה. יש לשמור את הוכחת הרכישה לצורך אחריות זו.

האחריות תקפה רק במדינת הרכישה המקורית. אחריות זו כפופה לתנאים שנקבעו במדינה שבה נרכשו הפריטים. התנאים עשויים להשתנות. UPPAbaby לא תשלח חלקי חילוף או חלקי תיקון מחוץ למדינת הרכישה.

UPPAbaby תספק חלקי חילוף או תבצע תיקונים לפי שיקול דעתה של החברה. UPPAbaby שומרת לעצמה את הזכות להחליף פריט בחלק חלופי. חלקים מסוימים עשויים להיות מוחלפים בחלקי דגמים חדשים יותר מכיוון שהפריט משתפר עם הזמן.

אחריות זו אינה מכסה:

- פגמים שנגרמו כתוצאה משימוש לא נכון או תחזוקה לקויה. (נא לעיין בחוברת הוראות המוצר לקבלת הנחיות לגבי השימוש בפריט ותחזו). (קתו).
 - נזק שנגרם על ידי התקנה לא נכונה של חלקי UPPAbaby ו/או אביזרים. (נא לעיין בחוברת הוראות המוצר לקבלת הנחיות לגבי הרכבת הפריט והשימוש בו).
 - נזק שנגרם על ידי עובש, קורוזיה או חלודה עקב תחזוקה, שירות או אחסון לקויים.
 - נזק הנובע מבלאי רגיל.
 - נזק או התפרקות הנגרמים על ידי השמש, זיעה, חומרי ניקוי, תנאי אחסון לחים או שטיפות תכופות.
 - תיקונים או שינויים שבוצעו על ידי צד שלישי.
 - מוצר שנרכש מקמעונאי לא מורשה. (קמעונאים מורשים מופיעים באתר האינטרנט שלנו uppababy.com).
 - בעלים ומשתמשים שניים שאינם הרוכש הנרשם.
 - נזק שנגרם כתוצאה מהובלה וטיפול על ידי חברת התעופה.
 - מוצרים שהיו מעורבים בתאונה.
- UPPAbaby שומרת לעצמה את הזכות להחליט אם התקיימו תנאי האחריות.
- לטובת שירות במסגרת האחריות: בארה"ב ובארה"ב יש ליצור קשר עם 823-3132 (844) UPPAbaby Customer Experience ולבקר בכתובת uppababy.com/support כדי לשלוח דוא"ל.
- ייתכן כי תנאי האחריות ישתנו בין מדינה למדינה בארה"ב.
- מחוץ לארה"ב ו-CA, נא ליצור קשר עם המפיץ המקומי שלכם. ניתן למצוא את פרטי המפיץ בכתובת: uppababy.com/global-distributors.

ניקוי

יש לנקות את השלדה עם מטלית טובולה קלות בדטרנגנט עדין ולאחר מכן, לייבש בצורה יסודית. אין להשתמש בחומרים שוחקים.

אם חלקי השלדה נחשפו למי מלח, אנו ממליצים לשטוף אותם במי (ברז) מתוקים מוקדם ככל האפשר על מנת למנוע קורוזיה. יש לייבש את המסגרת עם הירטבותה.

ניתן להסיר את כל הבדים.

על מנת לארוך את חיי הבדים שעל המוצר שלך, יש לשמור עליהם נקיים ולא להשאיר אתה מוצר באור שמש ישיר למשך זמן רב.

אסור לקפל או לאחסן את המוצר כשהוא רטוב או לח או לאחסנו בסביבה לחה.

בד גב המושב ומתאם לתינוק

יש לכבס במכונת כביסה במים קרים עם חומר ניקוי עדין. אין להשתמש באקונומיקה.

יש לייבש את הפריט כאשר הוא מונח שטוח ולהרחיק אותו מאור שמש ישיר לפני שימוש חוזר או אחסון.

אין לגהץ או לנקות באמצעות ניקוי יבש.

בד של צעצועים

יש לנקות נקודתית עם חומר ניקוי עדין. אין להשתמש באקונומיקה.

יש לייבש את הפריט כאשר הוא מונח שטוח ולהרחיק אותו מאור שמש ישיר לפני שימוש חוזר או אחסון.

אין לגהץ או לנקות באמצעות ניקוי יבש.

תחזוקה ותיקונים

על המשתמש לבדוק את המוצר ולתחזק אותו באופן סדיר. כדי לוודא הידוק ובטיחות, יש לבדוק את כל הציוד המחובר (מסמרות, ברגים וכד'). יש לבדוק את פעולתם התקינה של כל הבלמים, הצמיגים, רתמות המושב והנעילות. יש לתקן ולהחליף בצורה מיידית לפי הצורך. אסור להמשיך להשתמש במוצר אם אינו בטוח לחלוטין מבחינה מבנית.

יש להשתמש אך ורק בחלקי חילוף של UPPAbaby. שימוש בחלקי חילוף שסופקו

על ידי יצרנים אחרים עלול להיות מסוכן.

מחלקת שירות לקוחות תשמח לענות על כל שאלה בנושאי תיקונים.

COMPLIANCE

Contains FCC ID: 2AC7Z-ESPWROOM32D

IC: 21098-ESPWROOM32D

QDID: 103832

This device complies with part 15 of the FCC Rules. Operation is subject to the following two conditions: (1) This device may not cause harmful interference, and (2) this device must accept any interference received, including interference that may cause undesired operation.

This device complies with FCC radiation exposure limits set forth for an uncontrolled environment. End users must follow the specific operating instructions for satisfying RF exposure compliance. This transceiver must not be co-located or operating in conjunction with any other antenna, transmitter, or external amplifiers.

Unauthorized modification could void authority to use this equipment.

This device complies with Industry Canada license-exempt RSS standard(s). Operation is subject to the following two conditions: (1) this device may not cause interference, and (2) this device must accept any interference, including interference that may cause undesired operation of the device.

Warning: Changes or modifications to this unit not expressly approved by UPPAbaby could void the user's authority to operate the equipment.

Note: This equipment has been tested and found to comply with the limits for a Class B digital device, pursuant to part 15 of the FCC Rules. These limits are designed to provide reasonable protection against harmful interference in a residential installation. This equipment generates, uses and can radiate radio frequency energy and, if not installed and used in accordance with the instructions, may cause harmful interference to radio communications. However, there is no guarantee that interference will not occur in a particular installation. If this equipment does cause harmful interference to radio or television reception, which can be determined by turning the equipment off and on, the user is encouraged to try to correct the interference by one or more of the following measures:

- Reorient or relocate the receiving antenna.
- Increase the separation between the equipment and receiver.
- Connect the equipment into an outlet on a circuit different from that to which the receiver is connected.
- Consult the dealer or an experienced radio/TV technician for help.

CAN ICES (B) / NMB (B)

CUMPLIMIENTO

Contiene ID de la FCC: 2AC7Z-ESPWROOM32D

IC: 21098-ESPWROOM32D

QDID: 103832

Este dispositivo cumple con el apartado 15 de las Normas de la FCC. Su funcionamiento está sujeto a las dos condiciones que siguen: (1) este dispositivo no puede producir interferencias perjudiciales, y (2) este dispositivo debe aceptar cualquier interferencia que reciba, incluidas las interferencias que puedan afectar el correcto funcionamiento del equipo.

Este dispositivo cumple con los límites de exposición a la radiación de la FCC establecidos para un entorno no controlado. Los usuarios finales deben seguir las instrucciones de funcionamiento específicas para lograr el cumplimiento de la exposición a la radiofrecuencia (RF). Este transceptor no debe colocarse ni utilizarse junto con ninguna otra antena, transmisor o amplificador externo.

La modificación no autorizada podría anular la autoridad para utilizar este equipo.

Este dispositivo cumple con los estándares RSS exentos de licencia de Industry Canada. Su funcionamiento está sujeto a las dos condiciones que siguen: (1) este dispositivo no puede producir interferencias, y (2) este dispositivo debe aceptar cualquier interferencia, incluidas las interferencias que puedan afectar el correcto funcionamiento del dispositivo.

Advertencia: Cualquier cambio o modificación a esta unidad que no estén aprobados explícitamente por UPPAbaby pueden anular la autoridad del usuario para operar este equipo.

Nota: Se ha comprobado que este equipo cumple con los límites para dispositivos digitales de Clase B, según el apartado 15 de las Normas de la FCC. Estos límites se han diseñado para brindar protección razonable contra interferencias perjudiciales en una instalación residencial. Este equipo genera, utiliza y puede irradiar energía de radiofrecuencia y, si no se instala y utiliza de acuerdo con las instrucciones, podría provocar interferencias perjudiciales para las comunicaciones por radio. Sin embargo, no es posible garantizar que no se produzcan interferencias en alguna instalación determinada. Si este equipo provoca interferencias perjudiciales para la recepción de radio o televisión (que pueden determinarse al apagar y encender el equipo). El usuario debe intentar corregir la interferencia mediante una o más de las siguientes medidas:

- Cambie la orientación o la ubicación de la antena receptora.
- Aumente la separación entre la unidad y el receptor.
- Conecte la unidad a un tomacorriente en un circuito distinto del circuito donde está conectado el receptor.
- Pida ayuda al distribuidor o a un técnico experimentado de radio/televisión.

CAN ICES (B) / NMB (B)

CONFORMITÉ

Comprend ID FCC : 2AC7Z-ESPWROOM32D

IC : 21098-ESPWROOM32D

QDID : 103832

Cet appareil est conforme à la partie 15 des règles de la FCC. Son utilisation est soumise aux deux conditions suivantes : (1) il ne doit pas provoquer d'interférence dangereuse et (2) il doit tolérer les interférences reçues, y compris celles risquant de nuire à son fonctionnement.

Cet appareil est conforme aux limites d'exposition aux rayonnements définies par la FCC dans un environnement non contrôlé. Les utilisateurs finaux doivent suivre les instructions d'utilisation spécifiques pour satisfaire à la conformité en matière d'exposition aux radiofréquences. Cet émetteur-récepteur ne doit pas être placé à proximité d'une autre antenne, d'un autre émetteur ou d'un autre amplificateur externe.

Toute modification non autorisée peut annuler l'autorisation d'utiliser cet équipement.

Cet appareil est conforme aux normes RSS exemptes de licence d'Industrie Canada. Son utilisation est soumise aux deux conditions suivantes : (1) il ne doit pas provoquer d'interférence et (2) il doit tolérer les interférences, y compris celles risquant de nuire au fonctionnement de l'appareil.

Avertissement : Les changements ou modifications sur cet appareil non expressément approuvés par UPPAbaby pourraient annuler le droit de l'utilisateur d'utiliser l'appareil.

Remarque : cet appareil a été testé et jugé en conformité avec les limites portant sur les appareils numériques de classe B, conformément à la partie 15 des règles de la FCC. Ces limites sont conçues pour offrir une protection raisonnable contre les interférences dangereuses dans une installation résidentielle. Cet appareil génère, utilise et peut émettre des radiofréquences et, s'il n'est pas installé conformément au mode d'emploi, il risque d'entraîner des interférences dangereuses avec les communications radio. Toutefois, il est impossible de garantir une installation particulière contre tous les risques d'interférence. En cas d'interférence des ondes radio ou télé, ce qui peut être déterminé en allumant et en éteignant l'appareil, il est recommandé de corriger cette situation en prenant l'une ou plusieurs des mesures suivantes :

- Réorienter ou déplacer l'antenne réceptrice.
- Éloigner l'appareil du poste récepteur.
- Brancher l'appareil sur une prise située sur un circuit différent de celui du poste récepteur.
- Consulter le revendeur ou un technicien radio ou télé.

CAN ICES (B) / NMB (B)

CONFORMITÀ

Contiene ID FCC: 2AC7Z-ESPWROOM32D

IC: 21098-ESPWROOM32D

QDID: 103832

Questo dispositivo è conforme alla parte 15 delle norme FCC. Il funzionamento è soggetto alle due condizioni seguenti: (1) questo dispositivo non deve causare interferenze dannose e (2) deve accettare qualsiasi interferenza ricevuta, comprese le interferenze che possono causare un funzionamento indesiderato.

Questo dispositivo è conforme ai limiti di esposizione alle radiazioni stabiliti dalla FCC per gli ambienti non controllati. Gli utenti finali devono seguire le istruzioni operative specifiche per soddisfare la conformità all'esposizione alle radiofrequenze. Questo ricetrasmittitore non deve essere collocato o utilizzato insieme ad altre antenne, trasmettitori o amplificatori esterni.

Eventuali modifiche non autorizzate possono invalidare l'autorizzazione all'utilizzo di questa apparecchiatura.

Questo dispositivo è conforme agli standard RSS esenti da licenza di Industry Canada. Il funzionamento è soggetto alle due condizioni seguenti: (1) questo dispositivo non deve causare interferenze e (2) questo dispositivo deve accettare qualsiasi interferenza, comprese le interferenze che possono causare un funzionamento indesiderato del dispositivo.

Avvertenza: Eventuali modifiche o alterazioni apportate a questa unità non espressamente approvate da UPPAbaby possono invalidare il diritto dell'utente a utilizzare l'apparecchiatura.

Nota: Questa apparecchiatura è stata testata ed è risultata conforme ai limiti previsti per i dispositivi digitali di Classe B, ai sensi della parte 15 delle norme FCC. Questi limiti sono concepiti per garantire una protezione ragionevole contro interferenze dannose in un'installazione residenziale. Questa apparecchiatura genera, utilizza e può irradiare energia a radiofrequenza e, se non installata e utilizzata secondo le istruzioni, può causare interferenze dannose alle comunicazioni radio. Tuttavia, non vi è alcuna garanzia che non si verifichino interferenze in una particolare installazione. Se questa apparecchiatura causa interferenze dannose alla ricezione radiotelevisiva, che possono essere determinate spegnendo e riaccendendo l'apparecchiatura, l'utente è invitato a cercare di correggere l'interferenza con una o più delle seguenti misure:

- Riorientare o riposizionare l'antenna ricevente.
- Aumentare la distanza tra l'apparecchiatura e il ricevitore.
- Collegare l'apparecchio a una presa di corrente su un circuito diverso da quello a cui è collegato il ricevitore.
- Rivolgersi al rivenditore o a un tecnico radiotelevisivo esperto per ricevere assistenza

CAN ICES (B) / NMB (B)

KONFORMITÄT

Enthält FCC-ID: 2AC7Z-ESPWROOM32D

IC: 21098-ESPWROOM32D

QDID: 103832

Dieses Gerät erfüllt die Anforderungen von Teil 15 der FCC-Vorschriften. Der Betrieb unterliegt den folgenden zwei Bedingungen: (1) Dieses Produkt darf keine schädlichen Störungen verursachen und (2) dieses Produkt muss alle empfangenen Störungen tolerieren, einschließlich Störungen, die zu unbeabsichtigtem Betrieb führen können.

Dieses Produkt entspricht den FCC-Grenzwerten für Strahlenbelastung, die für eine unkontrollierte Umgebung festgelegt wurden. Endbenutzer müssen die jeweiligen Bedienungsanleitungen befolgen, um die Einhaltung der Grenzwerte bezüglich einer HF-Exposition zu gewährleisten. Dieser Empfänger darf nicht zusammen mit anderen Antennen, Sendern oder externen Verstärkern aufgestellt oder betrieben werden.

Unerlaubte Änderungen können zum Erlöschen der Betriebserlaubnis für dieses Produkt führen.

Dieses Produkt erfüllt die lizenzfreie(n) RSS-Norm(en) von Industry Canada. Der Betrieb unterliegt den folgenden zwei Bedingungen: (1) Dieses Produkt darf keine Störungen verursachen und (2) dieses Produkt muss alle Störungen tolerieren, einschließlich Störungen, die zu unbeabsichtigtem Betrieb führen können.

Warnhinweis: Änderungen oder Modifikationen an diesem Produkt, die nicht ausdrücklich von UPPAbaby genehmigt wurden, können dazu führen, dass die Berechtigung des Benutzers zum Betrieb des Geräts erlischt.

Hinweis: Dieses Produkt wurde getestet und entspricht den Grenzwerten für ein digitales Gerät der Klasse B gemäß Teil 15 der FCC-Vorschriften. Diese Grenzwerte sollen einen angemessenen Schutz gegen schädliche Störungen bei Verwendung in einer Wohnumgebung bieten. Dieses Produkt erzeugt und verwendet HF-Energie und kann diese auch ausstrahlen. Wenn es nicht gemäß den Anweisungen aufgestellt und verwendet wird, kann es zu Störungen von Funkverbindungen kommen. Es kann jedoch nicht garantiert werden, dass bei einer bestimmten Aufstellung keine Störungen auftreten. Wenn dieses Produkt Störungen des Radio- oder Fernsehempfangs verursacht (dies kann durch Ein- und Ausschalten des Produkts festgestellt werden), kann der Benutzer versuchen, die Störung durch eine oder mehrere der folgenden Maßnahmen zu beheben:

- Die Empfangsantenne neu ausrichten oder versetzen.
- Den Abstand zwischen dem Gerät und dem Empfänger vergrößern.
- Das Gerät an eine Steckdose anschließen, die zu einem anderen Stromkreis gehört als die Steckdose, an die der Empfänger angeschlossen ist.
- Den Händler oder einen erfahrenen Radio-/Fernsehtechniker hinzuziehen

CAN ICES (B) / NMB (B)

NALEVING

Bevat FCC ID: 2AC7Z-ESPWROOM32D

IC: 21098-ESPWROOM32D

QDID: 103832

Dit apparaat voldoet aan deel 15 van de FCC-voorschriften. De werking is onderworpen aan de volgende twee voorwaarden: (1) Dit apparaat mag geen schadelijke interferentie veroorzaken en (2) dit apparaat moet alle ontvangen interferentie accepteren, waaronder interferentie die ongewenste werking kan veroorzaken.

Dit apparaat voldoet aan de stralingslimieten van de FCC voor een ongecontroleerde omgeving. Eindgebruikers moeten de specifieke bedieningsinstructies volgen om te voldoen aan de RF-blootstellingsnormen. Deze zendontvanger mag niet samen met een andere antenne, zender of externe versterkers worden geplaatst of gebruikt.

Ongeoorloofde wijzigingen kunnen het recht om deze apparatuur te gebruiken ongeldig maken.

Dit apparaat voldoet aan de RSS-norm(en) voor licentievrijstelling van Industry Canada. De werking is onderworpen aan de volgende twee voorwaarden: (1) dit apparaat mag geen interferentie veroorzaken en (2) dit apparaat moet interferentie accepteren, waaronder interferentie die ongewenste werking van het apparaat kan veroorzaken.

Waarschuwing: Veranderingen of wijzigingen aan dit apparaat die niet uitdrukkelijk zijn goedgekeurd door UPPAbaby kunnen de bevoegdheid van de gebruiker om het apparaat te gebruiken ongeldig maken.

Opmerking: Dit apparaat is getest en voldoet aan de normen voor een digitaal apparaat van klasse B, volgens deel 15 van de FCC-voorschriften. Deze limieten zijn ontworpen om redelijke bescherming te bieden tegen schadelijke interferentie in een huisinstallatie. Deze apparatuur genereert en gebruikt radiofrequentie-energie en kan deze uitstralen. Als de apparatuur niet volgens de instructies wordt geïnstalleerd en gebruikt, kan dit schadelijke interferentie veroorzaken met radio-communicatie. Er is echter geen garantie dat er geen interferentie optreedt in een bepaalde installatie. Als dit apparaat schadelijke storing veroorzaakt aan radio- of televisieontvangst, wat kan worden vastgesteld door het apparaat aan en uit te zetten, wordt de gebruiker aangemoedigd te proberen de storing te verhelpen door een of meer van de volgende maatregelen:

- Heroriënteer of verplaats de ontvangstantenne..
- Vergroot de afstand tussen de apparatuur en de ontvanger.r.
- Sluit de apparatuur aan op een stopcontact van een ander circuit dan dat waarop de ontvanger is aangesloten.
- Raadpleeg de dealer of een ervaren radio-/televisiemonteur voor hulp

CAN ICES (B) / NMB (B)



CONFORMIDADE

Contém ID da FCC: 2AC7Z-ESPWROOM32D

IC: 21098-ESPWROOM32D

QDID: 103832

Este dispositivo está em conformidade com a parte 15 das Regras da FCC. A operação está sujeita às duas seguintes condições: (1) Este dispositivo não pode causar interferência prejudicial e (2) este dispositivo deve aceitar qualquer interferência recebida, incluindo interferências que possam causar operação indesejada.

Este dispositivo está em conformidade com os limites de exposição à radiação da FCC definidos para um ambiente não controlado. Os usuários finais devem seguir as instruções operacionais específicas para atender à conformidade com a exposição à RF. Este transceptor não deve ser colocado ou operado em conjunto com nenhuma outra antena, transmissor ou amplificador externo.

Modificações não autorizadas podem anular a autoridade de uso deste equipamento.

Este dispositivo está em conformidade com os padrões RSS isentos de licença da Industry Canada. A operação está sujeita às duas seguintes condições: (1) Este dispositivo não pode causar interferência e (2) este dispositivo deve aceitar qualquer interferência, incluindo interferências que possam causar operação indesejada do aparelho.

Aviso: Alterações ou modificações nesta unidade não aprovadas expressamente pela UPPAbaby podem anular a autoridade de operação do equipamento pelo usuário.

Observação: este equipamento foi testado e está em conformidade com os limites de um dispositivo digital Classe B, de acordo com a parte 15 das Regras da FCC. Esses limites são projetados para fornecer uma proteção razoável contra interferências prejudiciais em uma instalação residencial. Este equipamento gera, usa e pode irradiar energia de radiofrequência e, se não for instalado e usado de acordo com as instruções, poderá causar interferência prejudicial às comunicações de rádio. Entretanto, não há garantias de que não ocorrerá interferência em uma instalação específica. Se este equipamento causar interferência prejudicial à recepção de rádio ou televisão, o que pode ser determinado desligando e ligando o equipamento, o usuário deverá tentar corrigir a interferência por meio de pelo menos uma das seguintes medidas:

- Reoriente ou reposicione a antena receptora.
- Aumente a separação entre o equipamento e o receptor.
- Conecte o equipamento na tomada de um circuito diferente daquele ao qual o receptor está conectado.
- Consulte o revendedor ou um técnico de rádio/TV experiente para obter ajuda

CAN ICES (B) / NMB (B)

EFTERLEVNAD

Innehåller FCC ID: 2AC7Z-ESPWROOM32D

IC: 21098-ESPWROOM32D

QDID: 103832

Denna produkt överensstämmer med del 15 i FCC-bestämmelserna. Användningen omfattas av följande två villkor: (1) Produkten får inte orsaka skadliga störningar, och (2) produkten måste acceptera alla mottagna störningar, inklusive störningar som kan orsaka oönskad drift.

Denna produkt överensstämmer med FCC:s gränsvärden för strålningsexponering som anges för en okontrollerad miljö. Slut användare måste följa de specifika bruksanvisningarna för att uppfylla efterlevnadskraven för RF-exponering. Denna mottagare får inte samlokaliseras med eller användas tillsammans med någon annan antenn, sändare eller extern förstärkare.

Otillåtna ändringar kan resultera i att användaren fräntas rätten att använda utrustningen.

Denna produkt överensstämmer med Industry Canadas licensbefriade RSS-standard(er). Användningen omfattas av följande två villkor: (1) Produkten får inte orsaka störningar, och (2) produkten måste acceptera alla störningar, inklusive störningar som kan orsaka oönskad drift av produkten.

Varning: Ändringar eller modifieringar av denna produkt, som inte uttryckligen godkänts av UPPAbaby, kan resultera i att användaren fräntas rätten att använda utrustningen.

Obs: Denna utrustning har testats och befunnits uppfylla gränserna för en digital enhet av klass B, i enlighet med del 15 i FCC-bestämmelserna. Dessa gränser är utformade för att ge ett rimligt skydd mot skadliga störningar i ett bostadsområde. Denna utrustning genererar, använder och kan utstråla radiofrekvensenergi och kan, om den inte installeras och används i enlighet med anvisningarna, orsaka skadliga störningar i radiokommunikation. Det finns dock ingen garanti för att störningar inte kommer att uppstå i ett visst område. Om denna utrustning orsakar skadliga störningar på radio- eller TV-mottagning, vilket kan fastställas genom att stänga av och sedan sätta på utrustningen igen, uppmanas användaren att försöka korrigera störningarna genom att vidta en eller flera av följande åtgärder:

- Rikta om eller flytta mottagarantennen.
- Öka avståndet mellan utrustningen och mottagaren.
- Anslut utrustningen till ett uttag på en annan krets än den som mottagaren är ansluten till.
- Kontakta återförsäljaren eller en erfaren radio-/TV-tekniker för hjälp

CAN ICES (B) / NMB (B)

ZGODNOŚĆ

Zawiera identyfikator FCC: 2AC7Z-ESPWROOM32D
IC: 21098-ESPWROOM32D
QDID: 103832

To urządzenie jest zgodne z częścią 15 przepisów FCC. Eksploatacja podlega następującym dwóm warunkom: (1) urządzenie nie może powodować szkodliwych zakłóceń oraz (2) musi akceptować wszelkie odbierane zakłócenia, w tym zakłócenia mogące powodować niepożądane działanie.

To urządzenie jest zgodne z limitami ekspozycji na promieniowanie ustalonymi przez FCC dla środowiska niekontrolowanego. Użytkownicy końcowi muszą stosować się do szczegółowych instrukcji obsługi, aby zachować zgodność z przepisami dotyczącymi ekspozycji na fale radiowe. Nadajnik-odbiornik nie może być umieszczony ani używany w połączeniu z żadną inną anteną, nadajnikiem lub wzmacniaczami zewnętrznymi.

Nieautoryzowane modyfikacje mogą spowodować unieważnienie pozwolenia na użytkowanie tego sprzętu.

To urządzenie jest zgodne ze standardami RSS organizacji Industry Canada, które nie wymagają licencji. Eksploatacja podlega następującym dwóm warunkom: (1) urządzenie to nie może powodować zakłóceń oraz (2) urządzenie to musi akceptować wszelkie zakłócenia, w tym zakłócenia mogące powodować niepożądane działanie urządzenia.

Ostrzeżenie: wszelkie zmiany lub modyfikacje tego urządzenia, które nie zostały wyraźnie zatwierdzone przez UPPAbaby, mogą spowodować unieważnienie prawa użytkownika do korzystania z tego sprzętu.

Uwaga: sprzęt ten został przetestowany i uznany za zgodny z ograniczeniami dla urządzeń cyfrowych klasy B, zgodnie z częścią 15 przepisów FCC. Ograniczenia te mają na celu zapewnienie odpowiedniej ochrony przed szkodliwymi zakłóceniami w instalacjach domowych. Urządzenie to generuje, wykorzystuje i może emitować energię o częstotliwości radiowej i jeśli nie zostanie zainstalowane i nie będzie używane zgodnie z instrukcją, może powodować szkodliwe zakłócenia w komunikacji radiowej. Nie ma jednak gwarancji, że w konkretnej instalacji nie wystąpią zakłócenia. Jeżeli urządzenie to powoduje szkodliwe zakłócenia w odbiorze sygnału radiowego lub telewizyjnego, co można stwierdzić poprzez wyłączenie i ponowne włączenie urządzenia, zachęca się użytkownika do podjęcia próby wyeliminowania zakłóceń, stosując jedną lub więcej z następujących metod:

- Zmiana orientacji lub położenia anteny odbiorczej.
- Zwiększenie odległości między urządzeniem i odbiornikiem.
- Podłączenie urządzenia do gniazdka w innym obwodzie niż ten, do którego podłączony jest odbiornik.
- W celu uzyskania pomocy należy skontaktować się ze sprzedawcą lub doświadczonym technikiem radiowo-telewizyjnym

CAN ICES (B) / NMB (B)

UYUMLULUK

FCC kimliđi ierir: 2AC7Z-ESPWROOM32D
IC: 21098-ESPWROOM32D
QDID: 103832

Bu cihaz FCC Kuralları b6l6m 15'e uygundur. alıřma ařađıdaki iki kořula tabidir: (1) Bu cihaz zararlı giriřime neden olamaz ve (2) bu cihaz, istenmeyen alıřmaya neden olabilecek giriřimler de dahil olmak 6zere uygulanan her t6rl6 giriřimi kabul etmelidir.

Bu cihaz, kontrols6z bir ortam iin belirlenen FCC radyasyona maruz kalma sınırlarına uygundur. Son kullanıcılar, RF'ye maruz kalma uyumluluđunu sađlamak iin 6zel alıřtırma talimatlarına uymalıdır. Bu alıcı-verici, bařka herhangi bir anten, verici veya harici amplifikat6r ile birlikte konumlandırılmamalı veya birlikte alıřtırılmamalıdır.

6zerinde yetkisiz deđiřiklik yapılması bu ekipmanı kullanma yetkisini geersiz kılabilir.

Bu cihaz, Industry Canada lisansından muaf RSS standardıyla/standartlarıyla uyumludur. alıřma ařađıdaki iki kořula tabidir: (1) bu cihaz giriřime neden olamaz ve (2) bu cihaz, cihazın istenmeyen řekilde alıřmasına neden olabilecek giriřimler de dahil olmak 6zere her t6rl6 giriřimi kabul etmelidir.

Uyarı: Bu 6nitede UPPAbaby tarafından aıka onaylanmayan deđiřiklikler veya modifikasyonlar, kullanıcının ekipmanı kullanma yetkisini geersiz kılabilir.

Not: Bu ekipman test edilmiř ve FCC Kuralları b6l6m 15 uyarınca B Sınıfı dijital cihaz sınırlarına uygun olduđu tespit edilmiřtir. Bu sınırlar, konut kurulumlarında zararlı giriřimlere karřı makul bir koruma sađlamak 6zere tasarlanmıřtır. Bu ekipman radyo frekansı enerjisi 6retir, kullanır ve yayabilir ve talimatlara uygun olarak kurulmaz ve kullanılmazsa, radyo iletiřiminde zararlı giriřimlere neden olabilir. Ancak, belirli bir kurulumda giriřim g6r6lmeyeceđinin garantisi yoktur. Bu ekipman, radyo veya televizyon yayınlarının alınmasında zararlı giriřimlere neden oluyorsa (bu durum ekipmanın aılıp kapatılmasıyla tespit edilebilir) kullanıcının ařađdaki 6nlemlerden bir veya daha fazlasını alarak giriřimi gidermeye alıřması 6nerilir:

- Alıcı antenin y6n6n6 veya yerini deđiřtirin.
- Ekipman ve alıcı arasındaki mesafeyi artırın.
- Ekipmanı, alıcının bađlı olduđu devreden farklı bir devre 6zerindeki bir prize bađlayın.
- Yardım iin bayiye veya deneyimli bir radyo/TV teknisyenine danıřın

CAN ICES (B) / NMB (B)

СООТВЕТСТВИЕ ТРЕБОВАНИЯМ

Содержит идентификатор FCC: 2AC7Z-ESPWROOM32D
IC: 21098-ESPWROOM32D
QDID: 103832

Это устройство соответствует требованиям раздела 15 правил FCC. Эксплуатация зависит от следующих двух условий: 1) это устройство не должно вызывать недопустимые помехи; 2) это устройство должно допускать любые принимаемые помехи, включая помехи, которые могут вызвать сбои в работе.

Это устройство соответствует установленным FCC ограничениям на воздействие излучения для неконтролируемых условий. Конечные пользователи должны следовать специальным инструкциям по эксплуатации для соблюдения нормативных требований к радиочастотному излучению. Этот приемопередатчик не должен работать совместно с любой другой антенной, передатчиком или внешними усилителями либо располагаться рядом с такими устройствами.

Несанкционированные изменения могут аннулировать полномочия на использование этого оборудования.

Это устройство соответствует стандартам RSS промышленности Канады, не требующим лицензии. Эксплуатация зависит от следующих двух условий: 1) это устройство не должно вызывать помехи; 2) это устройство должно допускать любые помехи, включая помехи, которые могут вызвать сбои в его работе.

Предупреждение. Внесение изменений или модификация этого устройства, прямо не одобренные UPPAbaby, могут аннулировать полномочия пользователя на эксплуатацию оборудования.

Примечание: Это оборудование протестировано и признано соответствующим ограничениям для цифрового устройства класса В согласно требованиям раздела 15 правил FCC. Эти ограничения предназначены для обеспечения защиты в разумных пределах от вредных помех при установке устройства в жилых помещениях. Это оборудование генерирует, использует и может излучать радиочастотную энергию, и при неправильной установке и использовании вопреки инструкциям оно может создавать недопустимые помехи для радиосвязи. Однако нет никакой гарантии, что помехи не возникнут при установке в конкретных условиях. Если это оборудование вызывает недопустимые помехи для приема радио- или телевизионных сигналов, которые можно определить путем выключения и включения оборудования, пользователю рекомендуется попытаться устранить помехи одним или несколькими из указанных ниже способов.

- Переориентируйте или переместите приемную антенну.
- Увеличьте расстояние между оборудованием и приемником.
- Подключите оборудование к розетке в цепи, отличной от той, к которой подключен приемник.
- Обратитесь за помощью к дилеру или опытному специалисту по радио или телевидению.

ODGOVORNOST

Vsebuje ID FCC: 2AC7Z-ESPWROOM32D

IC: 21098-ESPWROOM32D

QDID: 103832

Ta naprava je skladna s 15. delom pravil FCC. Za delovanje veljata naslednja dva pogoja: (1) ta naprava ne sme povzročati škodljivih motenj in (2) ta naprava mora sprejeti vse prejete motnje, vključno z motnjami, ki lahko povzročijo neželeno delovanje.

Ta naprava je skladna z mejnimi vrednostmi izpostavljenosti sevanju FCC, določenimi za nenadzorovano okolje. Končni uporabniki morajo upoštevati posebna navodila za uporabo, da izpolnijo zahteve skladnosti izpostavljenosti radijskim valovom. Ta oddajnik ne sme biti nameščen ali delovati skupaj z drugo anteno, oddajnikom ali zunanji ojačevalniki.

Nepooblaščen spremembe lahko razveljavijo dovoljenje za uporabo te opreme.

Ta naprava je skladna s standardi RSS, ki so izvzeti iz licence Industry Canada. Za delovanje veljata naslednja dva pogoja: (1) ta naprava ne sme povzročati motenj in (2) ta naprava mora sprejeti vse motnje, vključno z motnjami, ki lahko povzročijo neželeno delovanje naprave.

Opozorilo: Spremembe ali prilagoditve te enote, ki jih družba UPPAbaby ni izrecno odobrila, lahko razveljavijo uporabnikova pooblastila za uporabo opreme.

Opomba: Ta oprema je preizkušena in ustreza omejitvam za digitalne naprave razreda B v skladu s 15. delom pravil FCC. Te omejitve so oblikovane tako, da zagotavljajo razumno zaščito pred škodljivimi motnjami v stanovanjski namestitvi. Ta oprema ustvarja, uporablja in lahko oddaja radiofrekvenčno energijo in lahko, če ni nameščena in se ne uporablja v skladu z navodili, povzroči škodljive motnje radijske komunikacije. Vendar pa ni zagotovila, da v določeni namestitvi ne bo prišlo do motenj. Če ta oprema povzroča škodljive motnje radijskega ali televizijskega sprejema, kar je mogoče ugotoviti z izklopom in vklopom opreme, naj uporabnik poskuša odpraviti motnjo z enim ali več naslednjimi ukrepi:

- Preusmerite ali prestavite sprejemno anteno.
- Povečajte razdaljo med opremo in sprejemnikom.
- Opremo priključite v vtičnico v drugem tokokrogu, kot je priključen sprejemnik.
- Za pomoč se obrnite na prodajalca ali izkušenega radijskega/televizijskega tehnika.

CAN ICES (B) / NMB (B)

USKLAĐENOST

Sadrži FCC ID: 2AC7Z-ESPWROOM32D

IC: 21098-ESPWROOM32D

QDID: 103832

Ovaj uređaj u skladu je s dijelom 15 pravila FCC-a. Rad podliježe sljedećim dvama uvjetima: (1) ovaj uređaj ne smije uzrokovati štetne smetnje i (2) ovaj uređaj mora prihvatiti sve primljene smetnje, uključujući smetnje koje mogu uzrokovati neželjeni rad.

Ovaj je uređaj u skladu s ograničenjima FCC-a za izloženost zračenju utvrđenom za nekontrolirano okruženje. Krajnji korisnici moraju slijediti posebne upute za upotrebu kako bi zadovoljili usklađenost s izloženošću radiofrekvencijskoj radijaciji. Ovaj primopredajnik ne smije biti smješten s bilo kojom drugom antenom ili raditi zajedno s njom, odašiljačem ili vanjskim pojačalima.

Neovlaštena izmjena može poništiti ovlaštenje za upotrebu ove opreme.

Ovaj je uređaj u skladu sa standardima RSS-a koji su izuzeti od licence agencije Industry Canada. Rad podliježe sljedećim dvama uvjetima: (1) ovaj uređaj ne smije uzrokovati smetnje i (2) ovaj uređaj mora prihvatiti sve primljene smetnje, uključujući smetnje koje mogu uzrokovati neželjeni rad.

Upozorenje: izmjene ili modifikacije ove jedinice koje tvrtka UPPAbaby nije izričito odobrila mogu poništiti korisnikovo ovlaštenje za rukovanje opremom.

Napomena: ova je oprema testirana i utvrđeno je da je u skladu s ograničenjima za digitalni uređaj klase B, u skladu s dijelom 15 pravila FCC-a. Ova ograničenja osmišljena su kako bi pružila razumnu zaštitu od štetnih smetnji u postavljanju u kući. Ova oprema stvara radiofrekvencijsku energiju, upotrebljava je i može je zračiti i ako se ne postavi i upotrebljava u skladu s uputama, može uzrokovati štetne smetnje u radijskim komunikacijama. Međutim, ne postoji jamstvo da neće doći do smetnji u određenoj primjeni. Ako ova oprema uzrokuje štetne smetnje radijskom ili televizijskom prijemu, što se može utvrditi isključivanjem i uključivanjem opreme, korisniku se preporučuje da pokuša ispraviti smetnje pomoću jedne ili više sljedećih mjera:

- Preusmjerite ili premjestite prijamnu antenu.
- Povećajte razmak između opreme i prijarnika.
- Priključite opremu u utičnicu na strujnom krugu različitom od onog na koji je priključen prijarnik.
- Za pomoć se obratite prodavaču ili iskusnom tehničaru za radio/TV.

CAN ICES (B) / NMB (B)

MEGFELELÉS

FCC azonosítót tartalmaz: 2AC7Z-ESPWROOM32D

IC: 21098-ESPWROOM32D

QDID: 103832

Ez az eszköz megfelel az FCC-szabályok 15. részének. A működtetés a következő két feltételhez kötött: (1) Ez az eszköz nem okozhat káros interferenciát, és (2) ennek az eszköznek fogadnia kell a kapott interferenciát, beleértve a nem kívánt működést okozó interferenciát is.

Ez az eszköz megfelel az FCC által a nem ellenőrzött környezetre meghatározott sugárterhelési határértékeknek. A végfelhasználóknak a rádiófrekvenciás kitétséggel kapcsolatos szabályoknak való megfelelés érdekében be kell tartaniuk a vonatkozó használati utasításokat. Ezt az adó-vevőt nem szabad más antennával, adóval vagy külső erősítővel együtt elhelyezni vagy együtt üzemeltetni.

A jogosulatlan módosítások érvényteleníthetik a berendezés használatára vonatkozó jogosultságot.

Ez a készülék megfelel az Industry Canada engedélyt nem igénylő RSS-szabványainak. A működtetés a következő két feltételhez kötött: (1) ez az eszköz nem okozhat interferenciát, és (2) ennek az eszköznek fogadnia kell minden interferenciát, beleértve az olyan interferenciát is, amely az eszköz nem kívánt működését okozhatja.

Figyelem: Az UPPAbaby által nem kifejezetten jóváhagyott változtatások vagy módosítások érvényteleníthetik a felhasználó jogosultságát az eszköz üzemeltetésére.

Megjegyzés: Ezt a berendezést tesztelték, és megállapították, hogy megfelel a B osztályú digitális eszközökre vonatkozó határértékeknek, az FCC-szabályok 15. része szerint. Ezeket a határértékeket úgy tervezték, hogy észszerű védelmet nyújtsanak a káros interferenciával szemben lakossági beüzemelés esetén. Ez a berendezés rádiófrekvenciás energiát termel, használ és sugározhat, és ha nem az utasításoknak megfelelően telepítik és használják, káros interferenciát okozhat a rádiós kommunikációban. Azonban nincs garancia arra, hogy egy adott beüzemelésnél nem lép fel interferencia. Ha ez a berendezés káros interferenciát okoz a rádió- vagy televíziós vételben, ami a berendezés ki- és bekapcsolásával megállapítható, a felhasználónak javasoljuk, hogy az alábbi intézkedések közül egy vagy több segítségével próbálja meg kijavítani az interferenciát:

- Irányítsa másik irányba vagy helyezze át a vevőantennát.
- Növelje a távolságot a berendezés és a vevő között.
- Csatlakoztassa a berendezést a vevőegységtől eltérő áramkörön lévő aljzathoz.
- Kérjen segítséget a kereskedőtől vagy egy tapasztalt rádió-/TV-szerelőtől

CAN ICES (B) / NMB (B)

USAGLAŠENOST

Sadrži FCC ID: 2AC7Z-ESPWROOM32D

IC: 21098-ESPWROOM32D

QDID: 103832

Ovaj uređaj je u skladu sa delom 15 FCC pravila. Rad je predmet sledeća dva uslova: (1) Ovaj uređaj ne sme da izazove štetne smetnje i (2) ovaj uređaj mora da prihvati sve primljene smetnje, uključujući smetnje koje mogu izazvati neželjeni rad.

Ovaj uređaj je u skladu sa ograničenjima izloženosti FCC zračenju utvrđenim za nekontrolisano okruženje. Krajnji korisnici moraju da se pridržavaju posebnih uputstava za upotrebu kako bi zadovoljili usklađenost sa RF izloženošću. Ovaj primopredajnik ne sme da se nalazi ili radi zajedno sa bilo kojom drugom antenom, predajnikom ili spoljnim pojačalima.

Neovlašćena izmena može poništiti ovlašćenje za korišćenje ove opreme.

Ovaj uređaj je u skladu sa RSS standardima izuzetim od licence kompanije Industry Canada. Rad je predmet sledeća dva uslova: (1) ovaj uređaj ne sme da izazove smetnje, i (2) ovaj uređaj mora da prihvati sve smetnje, uključujući smetnje koje mogu izazvati neželjeni rad uređaja.

Upozorenje: Izmene ili modifikacije ove jedinice koje kompanija UPPAbaby nije izričito odobrila mogu poništiti ovlašćenje korisnika da upravlja opremom.

Napomena: Ova oprema je testirana i utvrđeno je da je u skladu sa ograničenjima za digitalni uređaj klase B, u skladu sa delom 15 FCC pravila. Ova ograničenja su osmišljena da pruže razumnu zaštitu od štetnih smetnji u stambenoj instalaciji. Ova oprema generiše, koristi i može da zrači radiofrekvencijsku energiju i, ako nije instalirana i korišćena u skladu sa uputstvima, može izazvati štetne smetnje u radio komunikaciji. Međutim, ne postoji garancija da neće doći do smetnji u određenoj instalaciji. Ako ova oprema uzrokuje štetne smetnje na radijskom ili televizijskom prijemu, što se može utvrditi isključivanjem i uključivanjem opreme, korisniku se preporučuje da pokuša da ispravi smetnje jednom ili više sledećih mera:

- Preusmerite ili premestite prijemnu antenu.
- Povećajte razdaljinu između opreme i prijemnika.
- Povežite opremu u utičnicu na kolu različitom od onog na koje je priključen prijemnik.
- Za pomoć se obratite prodavcu ili iskusnom radio/TV tehničaru

CAN ICES (B) / NMB (B)

الامتثال

FCC: 2AC7Z-ESPWROOM32D يحتوي على معرف

IC: 21098-ESPWROOM32D

QDID: 103832

يتوافق هذا الجهاز مع الجزء 15 من قواعد لجنة الاتصالات الفيدرالية (FCC). ويخضع التشغيل للشريطين الآتيين: (1) لا يجوز لهذا الجهاز أن يسبب تداخلاً ضاراً، و(2) يجب أن يقبل هذا الجهاز أي تداخل يتم استقباله، بما في ذلك التداخل الذي قد يتسبب في تشغيل غير مرغوب فيه.

يتوافق هذا الجهاز مع حدود التعرض للإشعاع التي حددتها لجنة الاتصالات الفيدرالية (FCC) للبيئة غير الخاضعة للرقابة. ويتعين على المستخدمين النهائيين اتباع تعليمات التشغيل المحددة لتلبية متطلبات التعرض لترددات الراديو. يجب ألا يكون هذا الجهاز المرسل والمستقبل موجوداً في نفس مكان أي هوائي أو جهاز إرسال أو مضخم خارجي آخر أو يعمل بالتزامن معه.

قد يؤدي التعديل غير المصرح به إلى إبطال صلاحية استخدام هذا الجهاز.

يتوافق هذا الجهاز مع معايير RSS المعفاة من الترخيص من قبل وزارة الصناعة الكندية. ويخضع التشغيل للشريطين الآتيين: (1) لا يجوز لهذا الجهاز أن يسبب تداخلاً، و(2) يجب أن يقبل هذا الجهاز أي تداخل، بما في ذلك التداخل الذي قد يتسبب في تشغيل غير مرغوب فيه للجهاز.

تحذير: إن التغييرات أو التعديلات على هذه الوحدة دون موافقة صريحة من UPPAbaby قد يؤدي إلى إبطال صلاحية المستخدم في تشغيل الجهاز.

ملاحظة: لقد تم اختبار هذا الجهاز وتبين أنه يتوافق مع حدود الأجهزة الرقمية من الفئة B، وفق للجزء 15 من قواعد لجنة الاتصالات الفيدرالية (FCC). تم وضع هذه الحدود لتوفير حماية معقولة ضد التداخل الضار في البيئات السكنية. يولد هذا الجهاز طاقة ترددات راديو ويستخدمها ويمكنه إشعاعها، وإذا لم يتم تركيبه واستخدامه وفق التعليمات، فقد يتسبب في حدوث تداخل ضار في اتصالات الراديو. ومع ذلك، لا يوجد ضمان بعدم حدوث التداخل في بعض التركيبات. إذا تسبب هذا الجهاز في حدوث تداخل ضار في استقبال الراديو أو التلفزيون، والذي يمكن تحديده عن طريق إيقاف تشغيل الجهاز وتشغيله مرة أخرى، يُنصح المستخدم بمحاولة تصحيح التداخل من خلال واحد أو أكثر من التدابير الآتية:

- إعادة توجيه هوائي الاستقبال أو نقله إلى مكان آخر.
- زيادة المسافة الفاصلة بين الجهاز وجهاز الاستقبال.
- توصيل الجهاز بمنفذ على دائرة مختلفة عن تلك التي يتصل بها جهاز الاستقبال.
- استشارة البائع أو فني راديو/تلفزيون ذي خبرة للحصول على المساعدة

CAN ICES (B) / NMB (B)

תאימות

מכיל מזהה FCC: 2AC7Z-ESPWROOM32D

IC: 21098-ESPWROOM32D

QDID: 103832

מכשיר זה נמצא בתאימות עם חלק 15 של תקנות ה-FCC. ההפעלה כפופה לשני התנאים הבאים: (1) אסור שמכשיר זה יגרום להפרעה מזיקה, ו-(2) על מכשיר זה לקבל כל הפרעה שתתקבל, כולל הפרעה שעלולה לגרום לפעולה בלתי רצויה.

מכשיר זה נמצא בתאימות עם מגבלות של FCC בתחום החשיפה לקרינה שנקבעו לסביבה בלתי מבוקרת. על משתמשי הקצה לפעול על פי הוראות ההפעלה הספציפיות כדי לעמוד בדרישות החשיפה לתדרי רדיו (RF). אין למקם או להפעיל מקלט-משדר זה בשילוב עם כל אנטנה, משדר או מגברים חיצוניים אחרים.

שינוי בלתי מורשה עלול לבטל את האשרור להשתמש בצידוד זה.

מכשיר זה תואם את תקני ה-RSS הפטורים מרישיון של Industry Canada. ההפעלה כפופה לשני התנאים הבאים: (1) אסור שמכשיר זה יגרום להפרעות, ו-(2) על מכשיר זה לקבל כל הפרעה, כולל הפרעה שעלולה לגרום לפעולה בלתי רצויה של המכשיר.

אזהרה: שינויים או התאמות ביחידה זו שלא אושרו במפורש על ידי UPPAbaby עלולים לבטל את אשרורו של המשתמש להפעיל את הצידוד.

הערה: צידוד זה נבדק ונמצא תואם את המגבלות עבור מכשיר דיגיטלי מסוג B, בהתאם לחלק 15 של תקנות ה-FCC. מגבלות אלה נועדו לספק הגנה סבירה מפני הפרעות מזיקות בהתקנה במקום מגורים. צידוד זה מפיק, משתמש ויכול להקרין אנרגיית תדר רדיו, ואם אינו מותקן ואינו נמצא בשימוש בהתאם להוראות, עלול לגרום להפרעות מזיקות לתקשורת רדיו. עם זאת, אין ערובה לכך שלא תתרחש הפרעה בהתקנה מסוימת. אם צידוד זה אכן גורם להפרעה מזיקה לקליטת רדיו או טלוויזיה, מצב שהימצאותו ניתן לקבוע על ידי כיבוי והפעלה של הצידוד, מומלץ למשתמש לנסות לתקן את ההפרעה על ידי אחד או יותר מהאמצעים הבאים:

- כיוון מחדש או מיקום מחדש של אנטנת הקליטה.
- הגדלת מרחק ההפרדה בין הצידוד למקלט.
- חיבור הצידוד לשקע במעגל חשמל שונה מזה שאליו מחובר המקלט.
- התייעצות עם המשווק או עם טכנאי רדיו/טלוויזיה מנוסה לקבלת עזרה.

CAN ICES (B) / NMB (B)

RF TRANSCEIVER SPECIFICATIONS

| | BLE | BR+EDR | WIFI |
|------------------------|-------------------|---------------------------------|-------------------|
| Frequency Range | 2402MHz - 2480MHz | 2402MHz - 2480MHz | 2412MHz - 2472MHz |
| RF power output (EIRP) | 8.38 | 9.16 | 18.96 |
| Modulation type | GFSK | GFSK, $\pi/4$ -DQPSK, 8-DPSK | CCK DSSS, OFDM |
| Number of Channel | 40 | 79 | 13 |
| Channel Bandwidth | 1MHz | 1MHz | 20MHz, 40MHz |



USA | UPPAbaby, 276 Weymouth Street, Rockland, MA 02370
uppababy.com | 1.844.823.3132

Model 2001

All rights reserved. © 2026 UPPAbaby. UPPAbaby and all associated logos are trademarks. All product specifications are correct at time of print. UPPAbaby reserves the right to change anything at any time without prior notice. Color representation is as close as print processes allow. Not all colors available at all retailers. UbMAN252-V10